

KENWOOD

KVT-M707

7-Inch WIDE SCREEN MONITOR-RECEIVER

INSTALLATION MANUAL

AMPLI-TUNER-MONITEUR GRAND ECRAN 7 pouces

MANUEL D'INSTALLATION

7-Zoll BREITBILD MONITOR-RECEIVER

INSTALLATION-HANDBUCH

7 inch BREEDBEELDMONITOR-RECEIVER

INSTALLATIE HANDLEIDING

SINTOLETTORE-MONITOR A SCHERMO AMPIO 7 pollici

MANUALE DI INSTALLAZIONE

REPRODUCOR-MONITOR DE PANTALLA PANORÁMICA DE 7 pulgadas

MANUAL DE INSTALACION

RECEPTOR DE MONITOR DE ECRÃ LARGO de 7 polegadas

MANUAL DE INSTALAÇÃO

Kenwood Corporation

Accessori

①

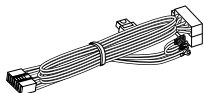

.....1

②

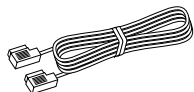

.....1

③

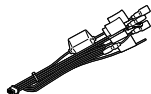

.....1

④



.....1

⑤



.....1

⑥

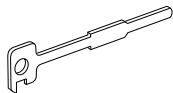

.....2

⑦



.....4

⑧

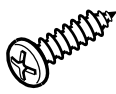

.....4

⑨



.....2

⑩

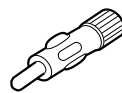

.....1

⑪

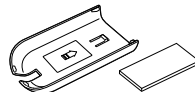

.....1

Procedimento per l'installazione

1. Per evitare corto circuiti, rimuovere la chiave di accensione e scollegare la batteria ⊖.
2. Eseguire correttamente i collegamenti dei cavi di ingresso e di uscita per ciascuna unità.
3. Collegare i cavi provenienti dagli altoparlanti al relativo cablaggio elettrico.
4. Collegare il cablaggio nel seguente ordine: terra, batteria, accensione.
5. Collegare il connettore del cablaggio all'unità.
6. Installare l'unità nell'automobile.
7. Ricollegare la batteria ⊖.
8. Premere il tasto di ripristino.

▲AVVERTENZA

- Se si collega il cavo di accensione (rosso) e il cavo della batteria (giallo) al telaio dell'automobile (terra), può verificarsi un corto circuito, che a sua volta potrebbe causare un incendio. Collegare sempre i cavi alla fonte di alimentazione che attraversa la scatola dei fusibili.
- Non rimuovere il fusibile dal cavo di accensione (rosso) e dal cavo della batteria (giallo). La fonte di alimentazione deve essere collegata ai cavi tramite il fusibile.

▲ATTENZIONE

- Se l'accensione dell'automobile non presenta una posizione ACC, collegare i cavi di accensione alla fonte di alimentazione che può essere attivata o disattivata con la chiave di accensione. Se si collega il cavo di accensione a una fonte di alimentazione costante, come ad esempio, i cavi della batteria, la batteria potrebbe scaricarsi.
- Se la consolle ha un coperchio, assicurarsi di installare l'unità in modo che il frontalino non urti il coperchio quando viene aperto e chiuso.
- Se il fusibile si dovesse bruciare, assicurarsi innanzitutto che i cavi non siano in contatto, in modo da evitare un corto circuito, quindi sostituire il fusibile usato con uno nuovo della stessa portata.
- Isolare i cavi non collegati con del nastro in vinile o un altro materiale simile. Per evitare corto circuiti, non rimuovere i coperchi all'estremità dei cavi scollegati o dei terminali.
- Collegare i cavi dell'altoparlante ai terminali corrispondenti in modo corretto. L'unità potrebbe danneggiarsi o non funzionare correttamente se i cavi vengono ⊖ condivisi o messi a terra su una parte metallica dell'automobile.
- Quando al sistema vengono collegati solo due altoparlanti, collegare i connettori a entrambi i terminali di uscita anteriori o posteriori (non utilizzare contemporaneamente i terminali anteriori con quelli posteriori). Ad esempio, se si collega il connettore ⊕ dell'altoparlante sinistro a un terminale di uscita anteriore, non collegare il connettore ⊖ a un terminale di uscita posteriore.
- Dopo avere installato l'unità, controllare che le luci dei freni, gli indicatori, il tergicristallo e così via dell'automobile funzionino correttamente.
- Installare l'unità, in modo tale che l'angolo di montaggio sia di 30° o inferiore.
- Se non si accende la corrente (oppure si accende ma si spegne immediatamente), il cavo dell'altoparlante può avere un cortocircuito, oppure ha toccato lo chassis del veicolo e la funzione di protezione può essere stata attivata. Controllate quindi il cavo dell'altoparlante.

Collegamento

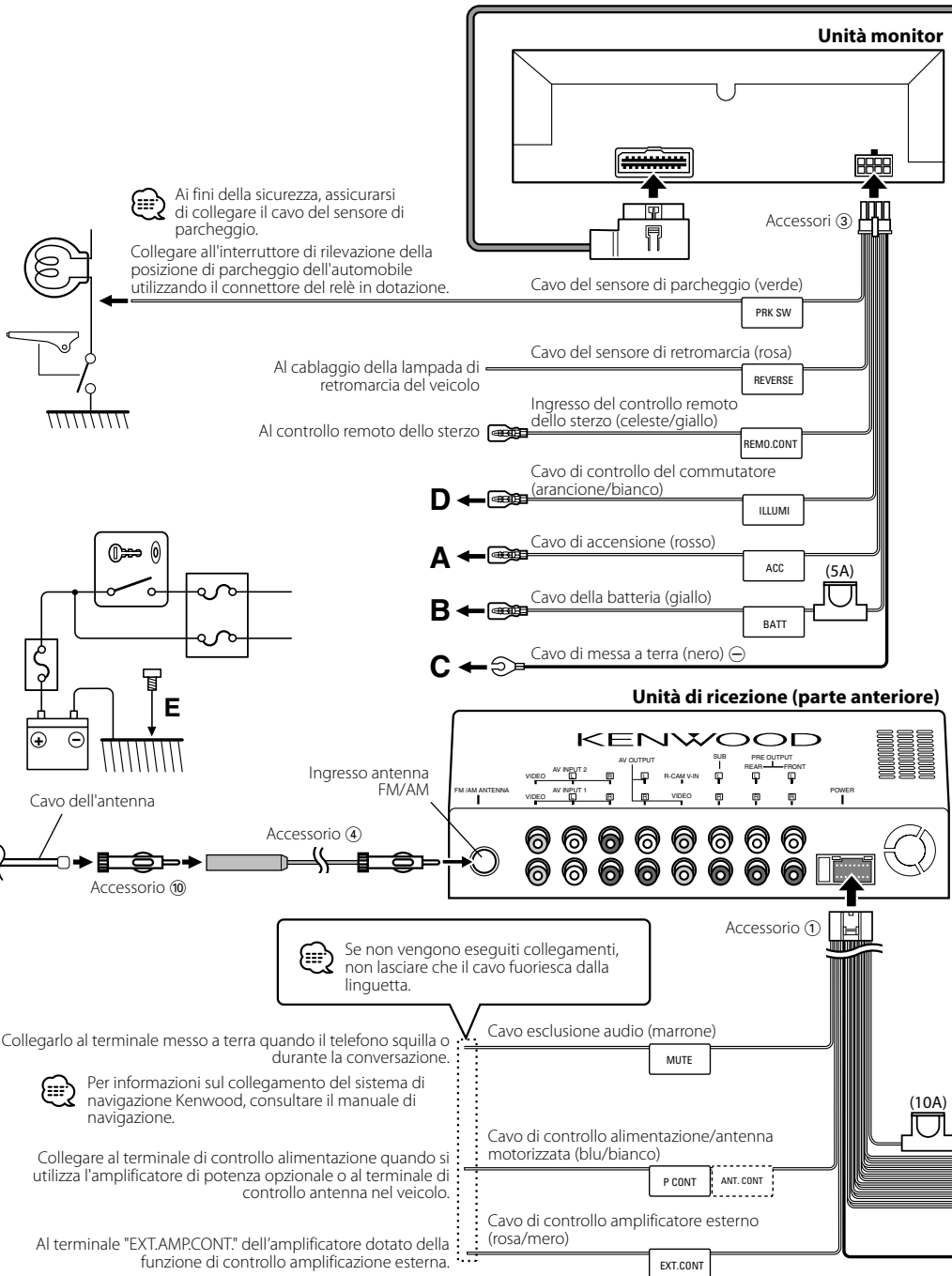

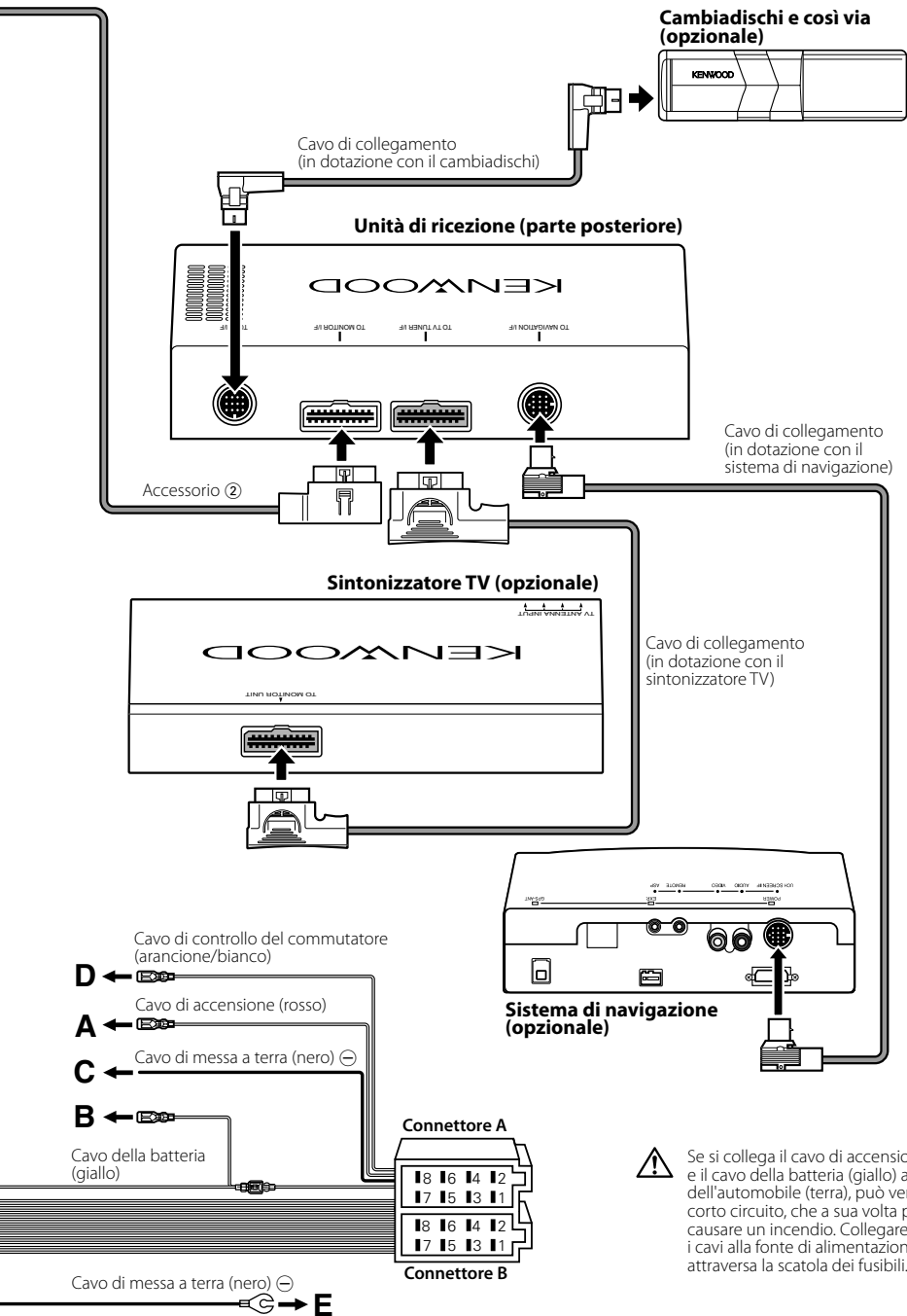

Collegamento del connettore ISO



La disposizione dei terminali per i connettori ISO dipende dal tipo di veicolo di cui si è in possesso. Accertarsi di eseguire i collegamenti corretti per evitare danni all'unità.

Il collegamento predefinito per il cablaggio è descritto al punto [1] di seguito. Se i terminali del connettore ISO sono impostati come descritto al punto [2] o [3], eseguire il collegamento come illustrato.

Per installare questa unità nei veicoli Volkswagen e in altri veicoli, ricollegare il cavo come mostrato di seguito al punto [2].

- [1] (Impostazione predefinita) Il terminale A-7 (rosso) del connettore ISO del veicolo è collegato all'accensione, mentre il terminale A-4 (giallo) è collegato alla fonte di alimentazione costante.

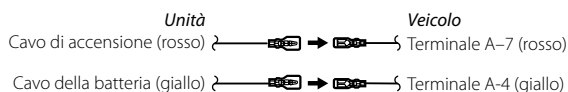

- [2] Il terminale A-7 (rosso) del connettore ISO del veicolo è collegato alla fonte di alimentazione costante, mentre il terminale A-4 (giallo) è collegato all'accensione.

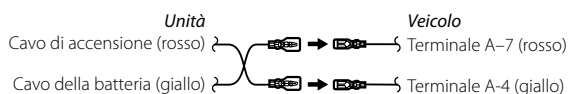

- [3] Il terminale A-4 (giallo) del connettore ISO del veicolo non è collegato ad alcun elemento, mentre il terminale A-7 (rosso) è collegato alla fonte di alimentazione costante (oppure entrambi i terminali A-7 (rosso) e A-4 (giallo) sono collegati alla fonte di alimentazione costante).

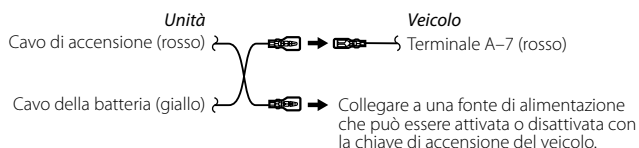

Guida alle funzioni dei connettori

| Numeri dei terminali per i connettori ISO | Colore del cavo | Funzioni |
|--|------------------|---------------------------------------|
| Connettore di alimentazione esterna | | |
| A-4 | Giallo | Batteria |
| A-5 | Blu/bianco | Controllo alimentazione |
| A-6 | Arancione/bianco | Commutatore |
| A-7 | Rosso | Accensione (ACC) |
| A-8 | Nero | Collegamento di messa a terra (massa) |
| Connettore altoparlante | | |
| B-1 | Viola | Posteriore destro (+) |
| B-2 | Viola/nero | Posteriore destro (-) |
| B-3 | Grigio | Anteriore destro (+) |
| B-4 | Grigio/nero | Anteriore destro (-) |
| B-5 | Bianco | Anteriore sinistro (+) |
| B-6 | Bianco/nero | Anteriore sinistro (-) |
| B-7 | Verde | Posteriore sinistro (+) |
| B-8 | Verde/nero | Posteriore sinistro (-) |

Collegamento per apparecchiature AV

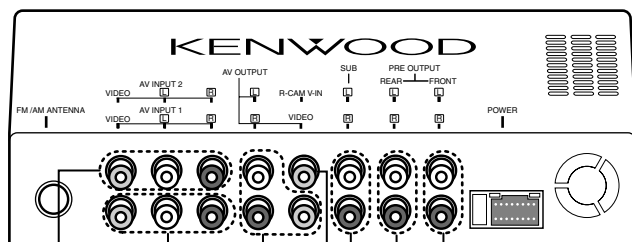

■ Preuscita anteriore

- Uscita sinistra audio (bianco)
- Uscita destra audio (rosso)

■ Preuscita posteriore

- Uscita sinistra audio (bianco)
- Uscita destra audio (rosso)

■ Preuscita sub-woofer

- Uscita sinistra audio (bianco)
- Uscita destra audio (rosso)

■ Ingresso fotocamera vista posteriore

- Ingresso visivo (giallo)

■ Uscita audio/visiva

- Uscita visiva (giallo)
- Uscita sinistra audio (bianco)
- Uscita destra audio (rosso)

■ Ingresso audio/visivo 1

- Ingresso visivo (giallo)
- Ingresso sinistro audio (bianco)
- Ingresso destro audio (rosso)

■ Ingresso audio/visivo 2

- Ingresso visivo (giallo)
- Ingresso sinistro audio (bianco)
- Ingresso destro audio (rosso)

Installazione per l'unità monitor

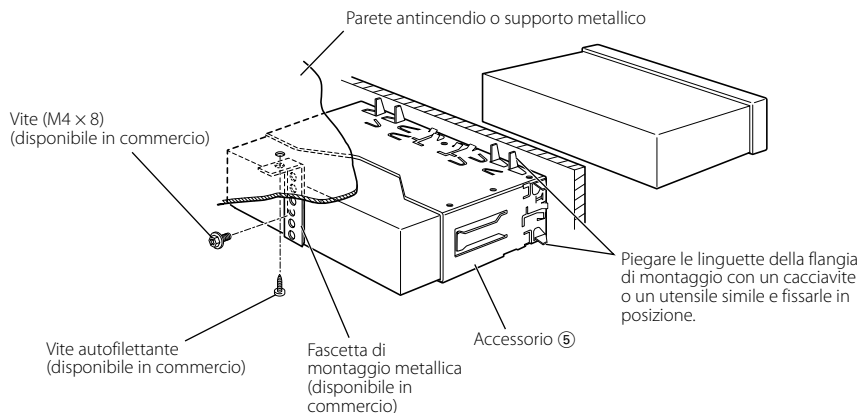

Accertarsi che l'unità sia fissata saldamente in posizione. Se l'unità non è stabile, potrebbe non funzionare correttamente (ad esempio, il suono potrebbe essere intermittente).

Installazione per l'unità di ricezione

1. Fissare le staffe di installazione ⑨ ai lati dell'unità a scomparsa usando gli appositi bulloni ⑦.

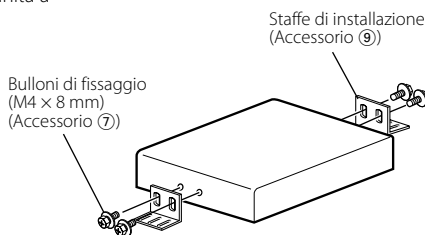

2. Utilizzare la vite autofilettante ⑧ per fissare l'unità a scomparsa sulla piastra audio.

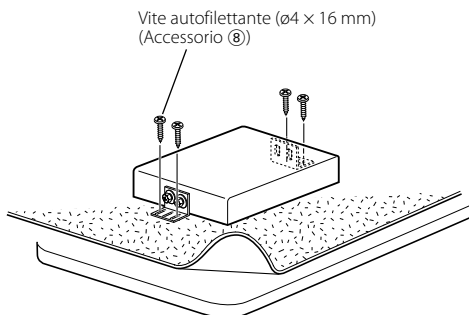

Rimozione dell'unità monitor

■ Rimozione della struttura in gomma dura (escutcheon)

1. Agganciare le sporgenze sull'attrezzo di rimozione ⑥ e sbloccare i due fermi sul lato inferiore.

Abbassare il telaio e tirarlo in avanti come mostrato nell'illustrazione.

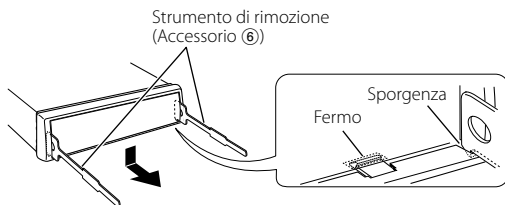

2. Dopo aver rimosso la parte superiore, sbloccare i due fermi superiori nello stesso modo.

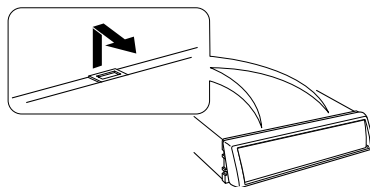

■ Rimozione dell'unità

1. Rimuovere la struttura in gomma dura facendo riferimento alla procedura di rimozione nella sezione relativa alla <Rimozione della struttura in gomma dura>.

2. Rimuovere la vite esagonale con la rondella (M4 x 8) sul pannello posteriore.

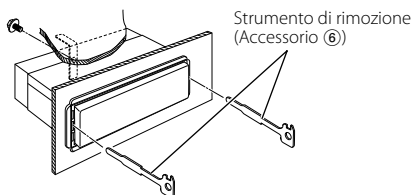

3. Inserire fino in fondo su ciascun lato i due attrezzi per la rimozione ⑥, come mostrato nell'illustrazione.

4. Abbassare l'attrezzo di rimozione verso la parte inferiore e tirare parzialmente in fuori l'unità premendo verso l'interno.



Prestare attenzione a non ferirsi con l'attrezzo di rimozione.

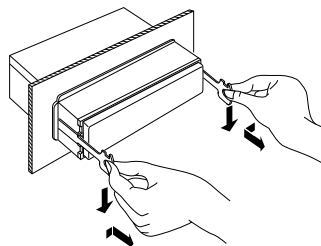

5. Estrarre completamente l'unità tirandolo con le mani, prestando attenzione a non farlo cadere.

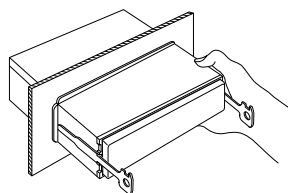

Installazione dell'unità telecomando

■ Installare il supporto dell'unità telecomando (Accessorio ①)

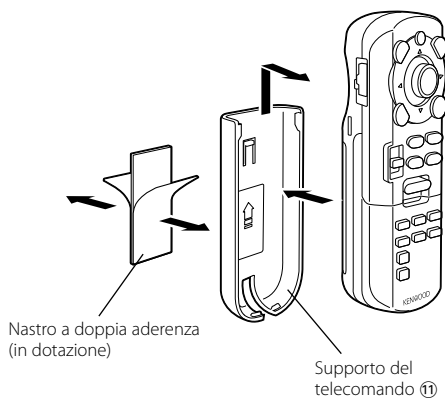

⚠ Per evitare che il telecomando cada sotto i piedi, installarlo utilizzando l'apposito supporto. Se il telecomando cade sotto i pedali, interferirà con la guida e può causare un incidente stradale.

KENWOOD