

# KENWOOD

## KVT-725DVD KVT-725DVD-B

---

MONITOR CON RICEVITORE DVD

### ISTRUZIONI PER L'USO

MONITOR CON RECEPTOR DVD

### MANUAL DE INSTRUCCIONES

MONITOR COM RECEPTOR DVD

### MANUAL DE INSTRUÇÕES

KENWOOD CORPORATION



# Indice

<b>Prima dell'uso .....</b>	<b>4</b>
<b>Sui dischi .....</b>	<b>6</b>
<b>Note sulla riproduzione del formato MP3/WMA .....</b>	<b>7</b>
<b>Apertura/chiusura del monitor ed interruttore di accensione .....</b>	<b>8</b>
<b>Rimozione/fissaggio del pannello di protezione.....</b>	<b>9</b>
<b>Funzionamento basilare del KVT-725DVD .....</b>	<b>10</b>
<b>Operazioni basilari del telecomando .....</b>	<b>12</b>
<b>Modalità di commutazione dello schermo .....</b>	<b>14</b>
<b>Controllo durante la riproduzione del DVD video o CD video .....</b>	<b>16</b>
• Visualizzazione dello schermo di riproduzione del DVD/VCD	
• Visualizzazione del pannello di controllo facile	
• Visualizzazione dello schermo di controllo del DVD/VCD	
• Menù del DVD	
• Controllo dello zoom VCD	
• Visualizzazione delle informazioni	
• Ricerca Diretta	
<b>Controllo del sintonizzatore.....</b>	<b>22</b>
• Visualizzazione del pannello di controllo facile	
• Visualizzazione dello schermo di controllo del sintonizzatore	
• Visualizzazione dello schermo del menù del sintonizzatore	
• Modalità di sintonizzazione automatica	
• Memorizzazione automatica	
• Memorizzazione manuale	
• Selezione preselezioni	
• Ricerca Diretta	
• Informazioni sul traffico	
• Ricerca secondo Tipo di programma	
• Testo Radio	
<b>Controllo di riproduzione del CD/MP3/WMA/ multilettores .....</b>	<b>28</b>
• Visualizzazione del pannello di controllo facile	
• Visualizzazione dello schermo di controllo CD/MP3/WMA/multilettores	
• Visualizzazione dello schermo del menù CD/MP3/WMA/multilettores	
• Impostate il nome del disco	
• Elenco directory (durante la riproduzione del MP3/WMA)	
• Visualizzazione dell'ID3/WMA tag (durante la riproduzione del MP3/WMA)	
• Selezione del disco (durante la riproduzione dal multilettores)	
• Ricerca Diretta	
<b>Silenziamento del telefono .....</b>	<b>35</b>
• Silenziamento del telefono	
<b>Controllo TV (solo con l'accessorio sintonizzatore TV opzionale connesso) .....</b>	<b>36</b>
• Visualizzazione dello schermo dell'immagine TV	
• Visualizzazione del pannello di facile controllo	
• Visualizzazione dello schermo di controllo TV	
• Visualizzazione dello schermo del menù TV	
• Modalità di sintonizzazione automatica	
• Memorizzazione automatica	
• Memorizzazione manuale	
• Selezione Preselezioni	
• Imposta il Nome della stazione	
<b>Controllo del sintonizzatore DAB (solo con l'accessorio sintonizzatore DAB opzionale connesso) .....</b>	<b>40</b>
• Visualizzazione del pannello di controllo facile	
• Visualizzazione dello schermo di controllo del sintonizzatore DAB	
• Visualizzazione dello schermo del menù del sintonizzatore DAB	
• Modalità di sintonizzazione automatica	
• Memoria automatica dell'insieme	
• Memoria delle preselezioni di servizio	
• Selezione del servizio	
• Filtro della lingua	
• Ricerca del tipo di programma	
• Informazioni DAB	
• Annuncio DAB	
<b>Inserimento caratteri .....</b>	<b>46</b>
• Utilizzo dello schermo Inserimento caratteri	
<b>Selezione Fonte.....</b>	<b>47</b>
• Visualizzazione dello schermo di controllo	
• Visualizzazione dello schermo Selezione Fonte	
<b>Regolazione della posizione e della qualità del display del monitor .....</b>	<b>48</b>
• Visualizzazione dello schermo di controllo	
• Visualizzazione dello schermo di controllo dell'angolo	

## Menù di impostazione

### Menù di impostazione .....49

- Visualizzazione dello schermo di controllo
- Visualizzazione dello schermo di impostazione del menù

### Impostazione audio .....50

- Visualizzazione della schermata di impostazione audio
- Impostazione della rete crossover

### Impostazione DVD .....52

- Visualizzazione dello schermo impostazione DVD 1
- Visualizzazione dello schermo impostazione DVD 2
- Impostazione della lingua
- Impostazione del livello protezione per i bambini

### Impostazione del sistema .....56

- Si sta visualizzando lo schermo 1 di installazione del sistema
- Si sta visualizzando lo schermo 2 di installazione del sistema

### Interfaccia AV .....58

- Visualizzazione dello schermo AV interfaccia 1
- Visualizzazione dello schermo AV interfaccia 2

### Interfaccia utente .....60

- Visualizza lo schermo dell'interfaccia utente 1
- Visualizza lo schermo dell'interfaccia utente 2
- Regolazione del pannello a sfioramento
- Orologio
- Impostazione del codice di sicurezza

### Impostazione TV (solo con l'accessorio sintonizzatore TV opzionale connesso) .....66

- Visualizzazione dello schermo di impostazione dell'area TV1
- Visualizzazione dello schermo di impostazione dell'area TV2

### Impostazione RDS .....67

- Visualizzazione dello Schermo di impostazione RDS 1
- Visualizzazione dello Schermo di impostazione RDS 2

### Impostazione DAB (solo con l'accessorio sintonizzatore DAB opzionale connesso) .....68

- Visualizzazione dello schermo di impostazione DAB
- Selezione Annuncio

### Controllo AMP (solo con l'accessorio LX AMP opzionale connesso) .....70

- Visualizzazione dello schermo del controllo AMP

## Menù degli effetti sonori

### Menù degli effetti sonori .....72

- Visualizzazione dello schermo di controllo
- Visualizzazione dello schermo del menù degli effetti sonori

### Controllo audio.....73

- Visualizzazione dello schermo Controllo Audio 1
- Visualizzazione dello schermo Controllo Audio 2

### Equalizzatore .....74

- Visualizzazione dello schermo dell'equalizzatore
- Installazione della curva dei toni

### Controllo della zona .....76

- Visualizzazione di Controllo zona

## Controllo dell'auricolare

### Controllo GSM .....78

- Visualizzazione dello schermo di controllo
- Quando vi chiamano
- Alla selezione
- Chiamata dalla rubrica
- Aggiunta alla rubrica
- Modifica della rubrica
- Selezione rapida
- Impostazione dell'auricolare
- Lettura dei messaggi SMS (Short Message Service)
- Creazione di un messaggio SMS (Short Message Service)

### Glossario .....86

### Guida alla soluzione di problemi .....87

### Caratteristiche tecniche .....91

## ⚠AVVERTENZA

### Per evitare lesioni e/o incendi, osservare le seguenti precauzioni:

- Inserire l'unità fino in fondo finché si blocca saldamente nella sua sede, altrimenti potrebbe fuoriuscire in caso di incidenti.
- Quando si prolungano i cavi dell'accensione, della batteria o di massa, accertarsi di usare cavi apposti per autoveicoli o cavi con una sezione minima di 0,75 mm<sup>2</sup> (AWG18) per evitarne il deterioramento e danni al rivestimento.
- Per evitare cortocircuiti, non inserire mai oggetti di metallo (come monete o strumenti) all'interno dell'unità.
- Se l'unità comincia ad emettere fumo od odori strani, spegnerlo immediatamente e rivolgersi ad un Centro di Assistenza Autorizzato Kenwood.
- Non toccare il fluido di cristalli liquidi se il display a cristalli liquidi è danneggiato o rotto in seguito ad urti. Il fluido di cristalli liquidi può essere pericoloso per la salute e anche causare la morte.  
Se il fluido di cristalli liquidi del display a cristalli liquidi viene in contatto con il corpo o gli abiti, lavare immediatamente con sapone.

## ⚠ATTENZIONE

### Per evitare danni all'apparecchio, osservare le seguenti precauzioni:

- Alimentare l'apparecchio esclusivamente con una tensione nominale di 12 V CC, con polo negativo a massa.
- Non aprire il coperchio superiore o il coperchio inferiore dell'apparecchio.
- Non installare l'apparecchio in un luogo esposto alla luce solare diretta, o al calore o all'umidità eccessivi. Evitare anche luoghi molto polverosi o soggetti a schizzi d'acqua.
- Non sottoporre il frontalino a forti urti, perché esso è un componente di precisione.
- Quando si sostituisce un fusibile, usarne solo uno nuovo di valore prescritto. L'uso di un fusibile di valore errato può causare problemi di funzionamento dell'apparecchio.
- Per evitare cortocircuiti quando si sostituisce un fusibile, scollegare innanzitutto il connettore multipolare.
- Durante l'installazione, non usare alcuna vite all'infuori di quelle fornite. L'uso di viti diverse potrebbe causare danni all'apparecchio principale.
- Non è possibile visualizzare delle immagini video durante il movimento del veicolo. Per godervi le immagini televisive/video, dovete attivare il freno a mano.

## NOTA

- Se si incontrano difficoltà durante l'installazione, rivolgersi ad un rivenditore o ad un installatore specializzato Kenwood.
- Se l'apparecchio sembra non funzionare correttamente, provare a premere prima il pulsante di ripristino (reset). Se questo non risolve il problema, rivolgersi ad un Centro di Assistenza Autorizzato o ad un rivenditore Kenwood.

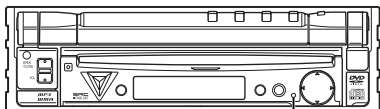

Pulsante di ripristino (reset)

### Luminosità dello schermo durante le basse temperature

Quando la temperatura dell'unità si abbassa notevolmente durante l'inverno, lo schermo a cristalli liquidi diventerà più scuro del solito. La luminosità normale ritornerà dopo alcuni minuti di utilizzo.

### Unità audio che potete controllare dal ricevitore KVT-725DVD (a partire da Novembre del 2003):

KDC-CPS89, KDC-CPS87, KDC-CPS85, KDC-C719, KDC-C717, KDC-C715, KDC-C669, KDC-C667, KDC-C665, KDC-C469, KDC-C467, KDC-C465, KDC-D301, KMD-D401, KTC-9090DAB, KDV-C820, KDC-C719MP, KCA-HF521, KPA-CP100 (Collocate l'interruttore "O-N" nella posizione "N" se presente.), KTC-V500N/P/E

### Unità di navigazione che potete controllare dal ricevitore KVT-725DVD (a partire da novembre 2003)

KNA-DV3200, KNA-DV2200

### Inserimento e sostituzione della batteria

Usare una pila al litio (CR2025). Installatela con le polarità ⊕ e ⊖ allineate correttamente, seguendo l'illustrazione all'interno del vano.

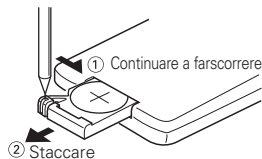

## ⚠AVVERTENZA

Custodite le batterie non usate fuori dalla portata dei bambini. Se una batteria venisse ingerita, consultate un medico immediatamente.



Non mettete mai il telecomando in luoghi caldi, ad esempio sul cruscotto.



- Le batterie in dotazione servono per controllare il funzionamento dell'unità/e la loro durata può essere breve.
- Quando la distanza di controllo del telecomando si riduce, sostituite ambedue le batterie con delle nuove.

### Pulizia del pannello e del monitor

Quando il pannello dell'operatore ed i pannelli del monitor sono sporchi, passarli e pulirli con un panno morbido (come un panno al silicone disponibile commercialmente). Quando sono molto sporchi, pulirli utilizzando un panno con detergente neutro per prima cosa, quindi rimuovere il detergente utilizzando un panno asciutto.

Non utilizzare un panno ruvido o sostanze chimiche volatili (come l'alcol). Se viene utilizzato un panno ruvido, la superficie del pannello può graffiarsi o le lettere stampate possono essere cancellate.

### Pulizia della fessura di inserimento del disco

Poiché la polvere può accumularsi nella fessura di inserimento del disco, pulire occasionalmente la fessura. ATTENZIONE: I compact disc possono graffiarsi se vengono inseriti in una fessura polverosa.

### Appannamento della lente

Subito dopo aver acceso il riscaldamento dell'automobile quando fa freddo, l'umidità può condensarsi sulla lente all'interno del lettore disco dell'apparecchio. A causa dell'appannamento della lente, la riproduzione di compact disc potrebbe non iniziare. In questi casi, estrarre il disco e attendere che l'umidità evapori. Se dopo un po' l'apparecchio continua a non funzionare normalmente, rivolgersi ad un Centro di Assistenza Autorizzato o ad un rivenditore Kenwood.

Questo prodotto non è installato dal produttore di un veicolo della linea di produzione, nemmeno dall'importatore professionale di un veicolo negli stati membro della UE.

## Codici regionali del mondo

I lettori DVD possiedono un codice regionale diverso a seconda del paese o area del mondo in cui vengono posti in vendita nel modo indicato nella cartina che segue.

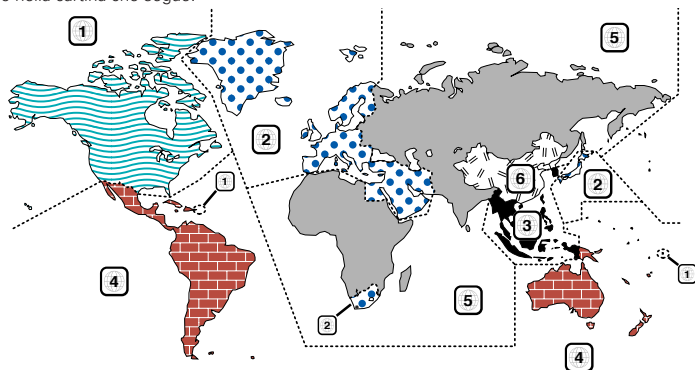

## Icone sui dischi DVD

Icone	Descrizione
	Indica il codice della regione nella quale il disco può venire riprodotto.
	Numero delle lingue della funzione audio. Il numero all'interno dell'icona è appunto il numero delle lingue in cui il parlato è disponibile (massimo 8).
	Numero delle lingue della funzione dei sottotitoli. Il numero all'interno dell'icona è appunto il numero delle lingue in cui i sottotitoli sono disponibili (massimo 32).
	Numero delle angolazioni della funzione di angolazione. Il numero all'interno dell'icona è appunto il numero delle angolazioni disponibili (al massimo 9).
	Proporzioni possibili dell'immagine. "LB" ad esempio sta per "Letter Box" e "PS" per Pan/Scan, due formati diversi. Nell'esempio qui a destra, un video di proporzioni 16:9 può venire convertito in un video Letter Box.

## Dischi non riproducibili

Questo lettore non può riprodurre dischi dei seguenti tipi.

- Dischi DVD-ROM/DVD-RAM
- Dischi HQ-VCD
- Dischi CDV (solo l'audio può essere riprodotto)
- Dischi CD-G/CD-EG/CD-EXTRA (solo l'audio può essere riprodotto)
- Dischi CD foto
- DVD-Audio

Inoltre, non è possibile eseguire i dischi DVD-R/RW e DVD+R/RW se non sono registrati nel formato DVD-Video.

### Restrizioni dovute a differenze fra dischi

Alcuni dischi DVD e VCD possono venire riprodotti solo in certi modi di riproduzione che cambiano a seconda della volontà dei fabbricanti del software. Alcune funzioni possono quindi funzionare in modo parziale o non funzionare affatto. In tal caso, leggere le istruzioni fornite con ciascun disco. Se un segnale indicante un'icona di inibizione viene visualizzato sullo schermo, il disco è soggetto ad alcune delle limitazioni indicate qui sopra.



Le illustrazioni contenute in questo manuale che raffigurano il display ed il pannello sono degli esempi usati per spiegare come vengono usati i controlli. Pertanto, l'indicazione sul display dell'illustrazione può essere diversa da quella effettivamente visualizzata sul display dell'apparecchio vero e proprio ed alcune illustrazioni del display possono rappresentare un evento impossibile durante l'operazione in corso.

### Spiegazione delle icone usate in questo manuale

- Indica l'operazione dei tasti nel ricevitore.
- Indica il tasto da sfiorare.
- Indica il tasto o l'operazione a joystick nel telecomando.
- E' indicato il valore iniziale di ogni impostazione.
- Fornisce ulteriori informazioni o consigli per l'operazione.

Il tempo viene visualizzato su ogni schermo di controllo sotto forma di display a 12 ore (con la visualizzazione di AM/PM) o sotto forma di display a 24 ore (senza la visualizzazione di AM/PM) a seconda dell'area di vendita. Il tipo di display non può essere modificato. In questo manuale delle istruzioni, gli schermi del tipo di display a 24 ore sono utilizzati come esempi.

# Sui dischi

## Maneggio dei dischi

- Non sfiorate la superficie di registrazione del disco.

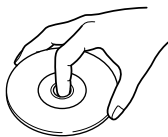

- E' più facile danneggiare un CD-R/RW, DVD-R/RW ed un DVD+R/RW rispetto ad un CD musicale normale. Usate il CD-R/RW, DVD-R/RW o DVD+R/RW dopo aver letto le precauzioni stampate sulla confezione, ecc.
- Non incollate del nastro adesivo, ecc. sul disco. Inoltre, non usate il disco con pezzi di nastro adesivo.

## Quando usate un nuovo disco

Se il foro centrale del disco o il bordo esterno ha delle sbavature, usatelo dopo aver rimosso le stesse con una penna a sfera, ecc.

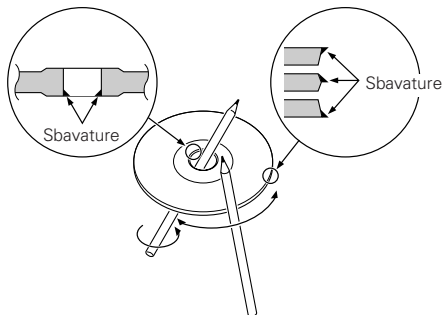

## Accessori del disco

Non usate accessori per dischi.

## Pulizia del disco

Pulite il disco dal centro verso il bordo esterno.

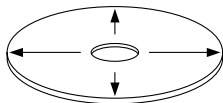



## Rimozione dei dischi

Per rimuovere i dischi da quest'unità, estraeteli senza inclinarli.

## Dischi che non si possono usare

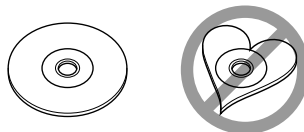
- Non è possibile usare dei dischi non rotondi.



- Non è possibile usare dei dischi colorati sulla superficie di registrazione o dei dischi sporchi.
- Questa unità è in grado di eseguire solo dischi di tipo . Potrebbe non eseguire correttamente i dischi non contrassegnati.
- Non è possibile riprodurre un CD-R o CD-RW non finalizzato. (Per ulteriori informazioni sul processo di finalizzazione, fate riferimento al software di scrittura del vostro CD-R/CD-RW e al manuale di istruzioni del vostro registratore CD-R/CD-RW.)

## Cura dei dischi

- Non tenete i vostri dischi alla luce diretta del sole (o sul sedile o sul cruscotto, ecc.) ed evitate i luoghi in cui diventa molto elevata la temperatura.
- Custodite i dischi nelle apposite custodie.

# Note sulla riproduzione del formato MP3/WMA

Quest'unità è in grado di riprodurre musica nel formato MP3 (MPEG1 Audio Layer 3)/WMA. Tuttavia, osservate che sono limitati i tipi ed i formati MP3/WMA ammessi. Durante la scrittura dei files MP3/WMA, dovete quindi fare attenzione alle seguenti restrizioni.

## Media accettabili

I supporti con MP3/WMA ammessi in quest'unità sono CD-ROM, CD-R e CD-RW.

Se si utilizza un CD-RW, scegliere la formattazione completa e non quella veloce per evitare malfunzionamenti.

## Formati medi accettabili

I formati seguenti sono disponibili per i media utilizzati in questa unità. Numero massimo di caratteri utilizzati per nome del file includendo il delimitatore (".") e estensioni a tre caratteri, sono indicati in parentesi.

- Livello 1 ISO 9660 (12 caratteri)
- Livello 2 ISO 9660 (31 caratteri)
- Joliet (64 caratteri)
- Romeo (128 caratteri)

Appaiono fino a 170 caratteri nel formato a nome lungo.

Per una lista di caratteri disponibili, fate riferimento al manuale delle istruzioni del software di scrittura e alla sezione seguente "Immissione dei nomi del file e della cartella".

I media riproducibili su questa unità hanno le seguenti limitazioni:

- Numero massimo di livelli della directory: 8
- Numero massimo di file per folder: 255
- Numero massimo di caratteri per nome della cartella: 64
- Numero massimo di cartelle: 100

MP3/WMA scritto nei formati diversi da quelli sopra potrebbero non essere riprodotti correttamente; i nomi dei file o i nomi delle cartelle non appaiono correttamente sul display.

## Impostazioni per il vostro codificatore MP3/WMA e scrittore CD

Usate a le seguenti impostazioni quando comprimate i dati audio in dati MP3/WMA con il codificatore MP3/WMA.

- Bitrate: MP3: 8 —320 kbps  
WMA: 48 —192 kbps
- Frequenza di campionamento: MP3: 32, 44.1, 48 kHz  
WMA: 32, 44.1, 48 kHz

Quando utilizzate il vostro scrittore di CD per registrare MP3/WMA fino al massimo della capacità del disco, disabilitate le scritture aggiuntive. Per registrarlae su un disco vuoto fino alla sua massima capacità tutto in una volta, selezionate Disco in una volta.



La riproduzione corretta potrebbe non essere possibile quando una parte delle funzioni di Windows Media Player 9 o maggiori sono in uso.

## Immissione delle informazioni ID3 tag

L'ID3 tag visualizzabile ha la versione ID3 1.x.

Per il codice caratteri fare riferimento all'elenco dei codici.

0	1	2	3	4	5	6	7	8	9	A	B	C	D	E	F
0		@	P	p						À	Á	Â	Ã	Ä	Å
1										Ä	Ä	Ä	Ä	Ä	Ä
2										Ä	Ä	Ä	Ä	Ä	Ä
3										Ä	Ä	Ä	Ä	Ä	Ä
4										Ä	Ä	Ä	Ä	Ä	Ä
5										Ä	Ä	Ä	Ä	Ä	Ä
6										Ä	Ä	Ä	Ä	Ä	Ä
7										Ä	Ä	Ä	Ä	Ä	Ä
8										Ä	Ä	Ä	Ä	Ä	Ä
9										Ä	Ä	Ä	Ä	Ä	Ä
A										Ä	Ä	Ä	Ä	Ä	Ä
B										Ä	Ä	Ä	Ä	Ä	Ä
C										Ä	Ä	Ä	Ä	Ä	Ä
D										Ä	Ä	Ä	Ä	Ä	Ä
E										Ä	Ä	Ä	Ä	Ä	Ä
F										Ä	Ä	Ä	Ä	Ä	Ä

## Immissione dei nomi del file e della cartella

I caratteri dell'elenco codici sono gli unici nomi file e cartelle che si possono immettere e visualizzare. Seutilizzate qualsiasi altro carattere per l'immissione, i nomi del file e della cartella non appaiono sul display correttamente. Potrebbero non apparire sul display correttamente anche in funzione dello scrittore di CD.

L'unità riconosce e riproduce solamente quei MP3/WMA con l'estensione MP3/WMA (.MP3/WMA).



Un file con un nome immesso con caratteri che non fanno parte dell'elenco codici non può essere riprodotto correttamente.

## Scrittura dei file sui dischi

Quando un disco contenente dati MP3/WMA viene caricato, l'unità controlla tutti i dati del disco. Se il disco contiene molte cartelle o file non MP3/WMA, passerà molto tempo prima che l'unità inizi a riprodurre MP3/WMA. Inoltre, l'unità potrebbe impiegare molto tempo per passare al file MP3/WMA successivo oppure la ricerca del file o della cartella potrebbe non venire eseguita correttamente.



Caricando un disco simile, potrebbe sentirsi un forte rumore che potrebbe danneggiare gli altoparlanti.

- Non cercate di riprodurre un disco non contenente file MP3/WMA ma con l'estensione MP3/WMA.
- Non cercate di riprodurre un disco che non contenga MP3/WMA.

## Ordine di riproduzione MP3/WMA

I file e le cartelle vengono riprodotti nell'ordine in cui sono stati scritti sul disco. Per questo motivo, l'ordine di lettura potrebbe risultare diverso da quello desiderato. Per ottenere la sequenza desiderata, numerare i brani facendoli precedere da "01" a "99".

# Apertura/chiusura del monitor ed interruttore di accensione

## Aprirete il monitor

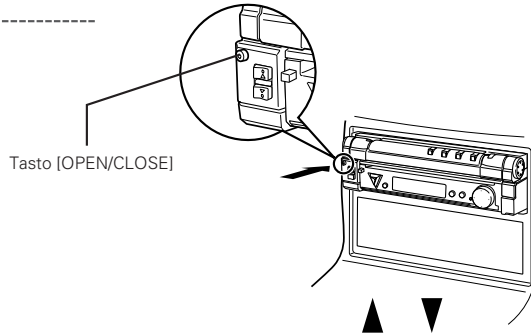

## Chiudete il monitor

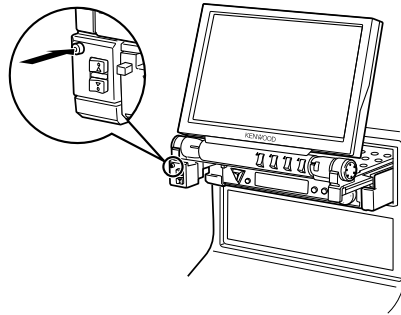

## Accendete l'apparecchio

Tenere premuto il tasto [SRC] per più di un secondo per spegnerlo.

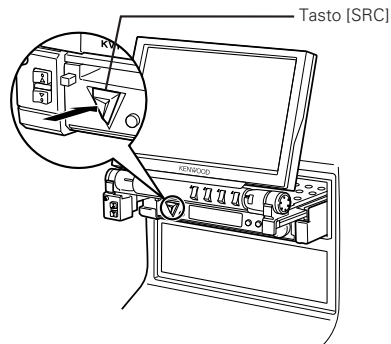

- Non toccate i componenti mobili quando aprite o chiudete il monitor. Altrimenti, vi farete male.
- Non cercate mai di aprire o chiudere il monitor manualmente.



- Potete aprire o chiudere automaticamente il monitor quando girate la chiave del quadro su accensione o spegnimento (fate riferimento alla pagina 48).
- Se il movimento del monitor viene fermato dalla leva del cambio o da un altro ostacolo all'apertura del monitor, questo movimento viene cancellato dalla funzione di sicurezza. Se un ostacolo viene urtato dal monitor durante la chiusura, la funzione di sicurezza lo blocca. Se questo è accaduto, rimuovete l'ostacolo e premete nuovamente il tasto [OPEN/CLOSE].



# Rimozione/fissaggio del pannello di protezione

## Rimuovete il pannello di protezione

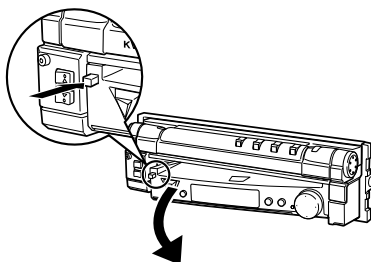

## Fissate il pannello di protezione

Posizionare l'estremità destra del pannello di protezione negli agganci e spingere finché non scatta e si blocca. Quindi spingere l'estremità sinistra del pannello per bloccarlo.

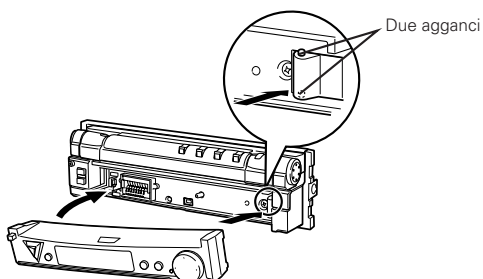

- Prima chiudete il monitor, poi togliete o fissate il pannello di protezione.
- Dopo aver rimosso il pannello di protezione, non è possibile usare il ricevitore.
- Dopo aver rimosso il pannello di protezione, potete far lampeggiare la spia dell'antifurto (fate riferimento alla pagina 64).

# Funzionamento basilare del KVT-725DVD

## ■ Quando è aperto il monitor

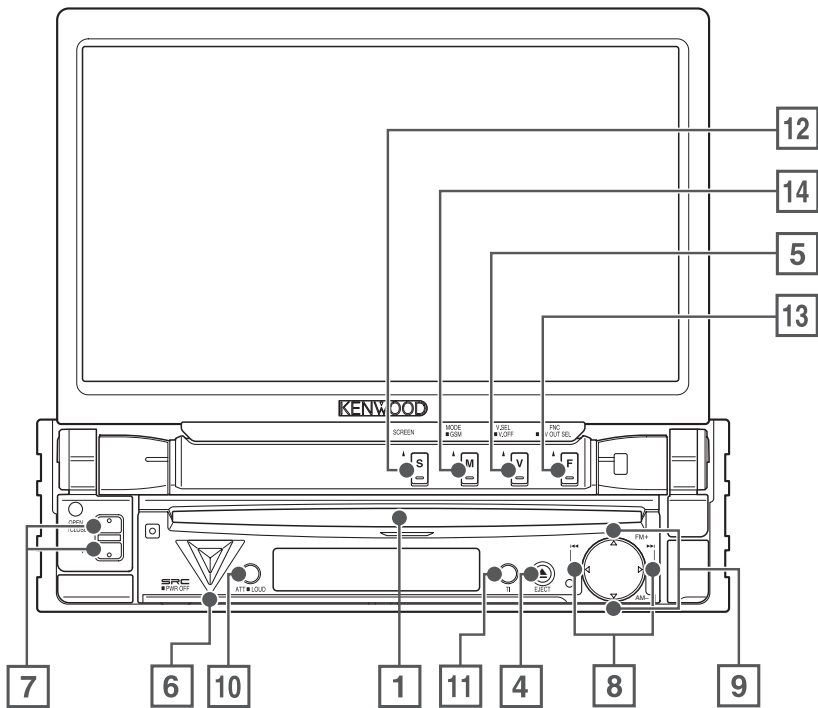

## ■ Quando è chiuso il monitor

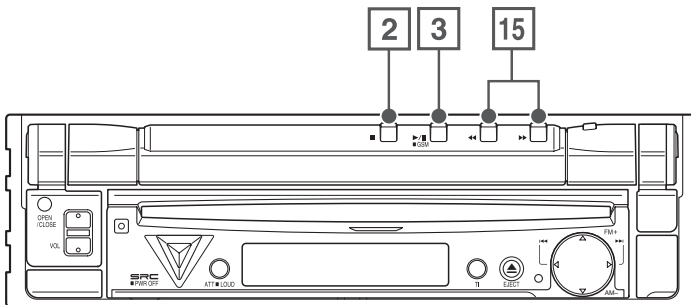

**1 Riproduzione del disco**

**[Fessura di inserimento del disco]**

Viene riprodotto un disco all'inserimento dello stesso.

**2 Per fermare la riproduzione**

**Tasto [■]**

Ferma la riproduzione.

**3 Riproduzione/pausa**

**Tasto [▶||]**

Pausa e riprende la riproduzione del disco.

**4 Espulsione del disco**

**Tasto [EJECT]**

Viene espulso il disco.

**5 Commutazione delle fonti video**

**Tasto [V.SEL]**

Le fonti video cambiano ad ogni pressione del tasto.

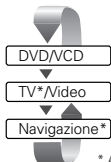

\* Accessorio opzionale

Cancella l'immagine video quando lo mantenete premuto per più di un secondo. Alla seconda pressione, l'immagine originale appare nuovamente sul display.

**6 Commutazione della fonte audio/alimentazione**

**Tasto [SRC]**

Le fonti audio cambiano ad ogni pressione del tasto.



\* Accessorio opzionale

Mantenete questo interruttore premuto per più di 1 secondo per spegnere l'alimentazione della corrente. Premetelo nuovamente per accendere l'alimentazione.

**7 Controlli del volume**

**Tasto [+]/[-]**

**8 Selettori brano/stazione**

**Tasti [◀◀]/[▶▶]**

Seleziona un tipo di musica o un capitolo, un brano o una frequenza.

**9 Selettori banda/cartella**

**Tasto [FM]/[AM]**

Premete il tasto [FM] per commutare alla banda FM1/2/3 o alla cartella/disco che segue.

Premete il tasto [AM] per commutare alla banda AM o alla cartella/disco che precede.

**10 Attenuatore/Sonorità**

**Tasto [ATT]/[LOUD]**

Attenua il volume.

Premete l'interruttore nuovamente per cancellare il silenziamento.

Premete questo tasto per oltre un secondo per attivare o disattivare la funzione di sonorità.

Se attivato, i toni bassi e alti vengono migliorati con il volume basso.

**11 Informazioni sul traffico**

**Tasto [TI]**

Attiva o disattiva la funzione di informazioni sul traffico. (fate riferimento alla pagina 26)

**12 Impostazione dello schermo**

**Tasto [SCREEN]**

Visualizza lo schermo Impostazione dello schermo o quello Impostazione dell'angolo. (Fate riferimento alla pagina 48)

**13 Funzione**

**Tasto [FNC]**

Le fonti video cambiano ad ogni pressione del tasto.

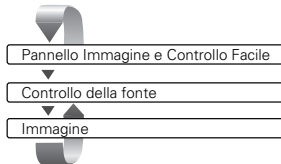

Attiva la fonte alimentata dal terminale AV OUTPUT quando viene premuto per oltre 1 secondo.

**14 Schermo di commutazione della modalità/GSM**

**Tasto [MODE]/[GSM]**

Cambia la modalità dello schermo. (Fate riferimento alla pagina 14)

Lo schermo di controllo GSM appare quando mantenete premuto il tasto per più di 1 secondo.

**15 Avanzamento veloce/indietro**

**Tasto [FF]/[REW]**

Avanza rapidamente / riavvolge canzoni, capitoli o brani.



- Il display si accende quando tirate il freno di stazionamento, ad eccezione del sistema di navigazione.
- Non potete tornare indietro mentre state riproducendo un MP3/WMA.

# Operazioni basilari del telecomando

Italiano

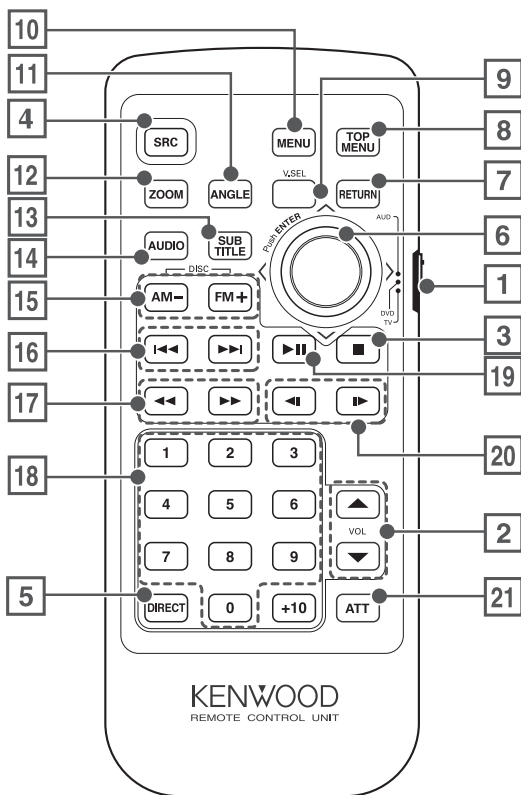

## 1 Selettore della modalità del telecomando

Seleziona una delle seguenti modalità di controllo a distanza.

TV: Fonte TV

DVD: Fonte lettore DVD/VCD/CD/MP3/WMA incorporato

AUD: Fonte del sintonizzatore o fonte del multiletto/relettore attaccato

## 2 Controllo del volume

Regola il volume.

## 3 [DISC]

Ferma la riproduzione per riprodurre dal riproduttore incorporato.

4 Commuta la fonte sonora ad ogni pressione del tasto.

5 Seleziona il modo ricerca diretta.  
(Fate riferimento alla pagina 21/26/35 per <Ricerca Diretta>)

**6 Joystick  
[DVD]**

Inserisce la selezione dal menù del DVD.

**7 [DVD] [VCD]**

Ritorna allo schermo precedente quando usate il menù del DVD/VCD.

**8 [DVD]**

Richiama il menù iniziale del menù del disco DVD.

**9 Commutazione delle fonti video**

**Tasto [V.SEL]** (Quando **1** è impostato su "TV")

Le fonti video cambiano ad ogni pressione del tasto.

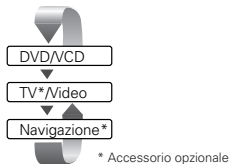

**10 [DVD]**

Richiama il menù del DVD.

**11 [DVD]**

Ogni volta che premete questo tasto, l'angolo commuta.

**12 [DVD] [VCD]**

Ogni volta che premete questo tasto, il rapporto dello zoom commuta.

**13 [DVD]**

Commuta una lingua dei sottotitoli.

**14 [DVD]**

Commuta una lingua dell'audio.

**15 [DISC]**

Seleziona una cartella o un disco.

**[TV]**

FM: Cambia a TV1, TV2 o VIDEO.

**[TUNER]**

FM: Cambia alla banda FM1, FM2 o FM3.

AM: Cambia alla banda AM.

**16 [DISC]**

Seleziona un capitolo, un brano o una canzone.

**[TV]**

Selezionate un canale.

**[TUNER]**

Seleziona una stazione.

**17 [DVD]**

◀◀: Ritorno rapido (riavvolgimento). La velocità cambia ad ogni pressione del tasto.

▶▶: Avanzamento rapido. La velocità cambia ad ogni pressione del tasto.

**18 [TV] [TUNER]**

◀ — ▶: Richiama le stazioni dalla memoria.

**19 [DISC]**

Riproduzione o pausa.

**[TV] [TUNER]**

Seleziona la modalità della Sintonizzazione automatica. (Fate riferimento alla pagina 24/38 per <Modalità di sintonizzazione automatica>)

**20 [DVD]**

◀◀: Indietreggio lento.

▶▶: Avanzamento lento.

**21 Attenuatore**

**Tasto [ATT]**

Attenua il volume.

Premete l'interruttore nuovamente per cancellare il silenziamento.

[DVD]	: Operazione durante la riproduzione DVD
[VCD]	: Operazione durante la riproduzione VCD
[DISC]	: Operazione durante la riproduzione DVD, VCD, CD, MP3/WMA o MD
[TV]	: Operazione durante l'uso della fonte TV
[TUNER]	: Operazione durante l'uso della fonte di trasmissione FM/AM

# Modalità di commutazione dello schermo

La modalità dello schermo del monitor cambia ad ogni pressione del tasto [MODE].

Italiano

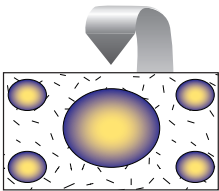
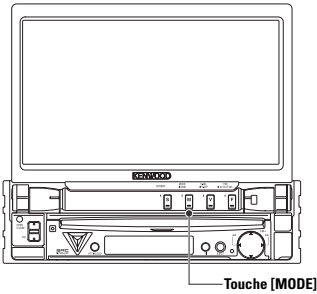

Modalità dell'intera immagine [FULL]

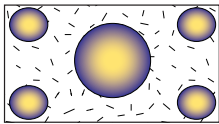

Modalità di giusta immagine [JUST]

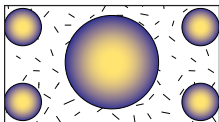

Modalità dell'immagine cinema [CINEMA]

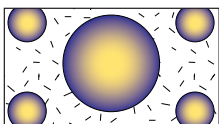

Modalità dell'immagine zoom [ZOOM]

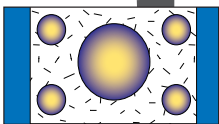

Modalità dell'immagine normale [NORMAL]



- Quando viene selezionato il display del menu, di controllo e di spostamento, questa viene automaticamente visualizzata nel modo a schermo intero. Non è possibile cambiare la modalità dello schermo.
- La modalità dello schermo può essere impostato per le modalità DVD/VCD, TV e immagini video.



# Controllo durante la riproduzione del DVD video o

## Controllo durante la riproduzione del DVD video o CD video

Vari schermi di controllo appaiono durante la riproduzione di un DVD video (DVD) o

### Visualizzazione dello schermo di riproduzione del DVD/VCD

Potete usare le seguenti operazioni per visualizzare le immagini DVD/VCD.

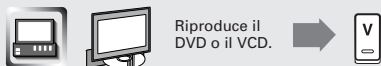

Schermo di riproduzione del DVD

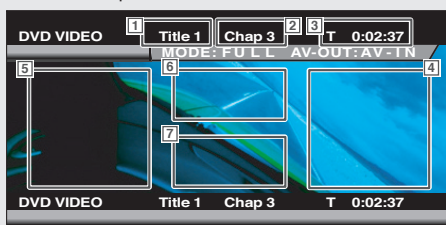

Schermo di riproduzione del VCD

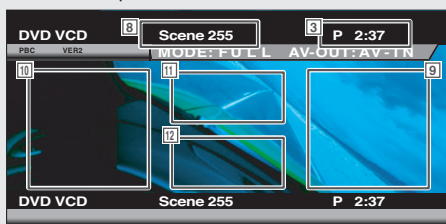

- 1 Display del numero del titolo
- 2 Display del numero del capitolo
- 3 Display del tempo di riproduzione
- 4 Area di ricerca in avanti del capitolo  
Seleziona il capitolo successivo.
- 5 Area di ricerca capitolo all'indietro  
Seleziona il capitolo precedente.
- 6 Area dei tasti di controllo del menù del disco DVD  
Visualizza i tasti di controllo del menù del disco. (vedere pagina 20)
- 7 Area del tasto di visualizzazione delle informazioni (vedere pagina 21)
- 8 Display del numero della scena/brano
- 9 Area di ricerca in avanti della scena/del brano  
Seleziona la scena successiva (quando la funzione PBC è attivata) o seleziona il brano (quando la funzione PBC è disattivata).
- 10 Area di ricerca all'indietro della scena/del brano  
Seleziona la scena precedente (quando la funzione PBC è attivata) o il brano (quando la funzione PBC è disattivata).
- 11 Area del tasto di controllo dello zoom  
Visualizza i tasti di controllo dello zoom (vedere pagina 21).
- 12 Area del tasto di visualizzazione delle informazioni (vedere pagina 21)



- Per la riproduzione del DVD/VCD, la selezione dell'immagine DVD/VCD o le operazioni dei tasti di controllo, fate riferimento alla sezione <Funzionamento basilare del KVT-725DVD> (fate riferimento alla pagina 10).
- Il display delle informazioni viene cancellato automaticamente dopo 5 secondi circa. Inoltre, potete visualizzare automaticamente le informazioni quando vengono aggiornate (vedere pagina 61).



## video CD (VCD).

### Visualizzazione del pannello di controllo facile

Il Pannello di controllo appare in una posizione galleggiante sullo schermo DVD/VCD.



Visualizzazione del pannello di controllo facile

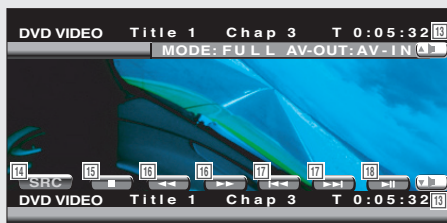

- 13 Regola il volume.
- 14 Commuta la fonte.
- 15 Arresta la riproduzione.
- 16 Riavvolge o avanza rapidamente.

#### 17 Ricerca capitolo (DVD)

Ricerca un capitolo.

#### Ricerca scena/brano (VCD)

Seleziona una scena (quando è attivata la funzione PBC) o un brano (quando è disattivata la funzione PBC).

- 18 Riproduzione o pausa.



Il display del pannello di controllo viene cancellato quando toccare il centro dell'area di visualizzazione dell'immagine.

## Visualizzazione dello schermo di controllo del DVD/VCD

Riproduce un DVD/VCD usando varie funzioni.



Schermo di controllo DVD/VCD



- 19 Regola il volume.
- 20 Espelle il disco dal lettore incorporato.
- 21 Richiama il menù degli effetti sonori. (vedi a pagina 72)
- 22 Commuta la fonte.  
Visualizza lo schermo Selezione Fonte quando lo sfiorate per più di un secondo. (vedi a pagina 47)
- 23 Richiama il menù di impostazione. (vedi a pagina 49)
- 24 Avanzamento rapido o riavvolgimento.
- 25 Si ferma per la riproduzione.  
Quando viene premuto due volte, la volta successiva che si esegue il disco, questo viene riprodotto dall'inizio.
- 26 Seleziona un capitolo, una scena o un brano.  
Quando si ferma temporaneamente il DVD, sfiorate questo tasto per iniziare un avanzamento di fotogrammi singoli.
- 27 Riproduzione o pausa.
- 28 Avanzamento o indietro lento. (solo durante DVD playback)
- 29 Attiva o disattiva la funzione del PBC. (solo quando sono attivi VCD ver2.0 o SVCD)
- 30 Attiva le operazioni di riproduzione ripetuta nella seguente sequenza.  
DVD: Ripetizione titolo, ripetizione capitolo, ripetizione disattivata  
VCD: Ripetizione brano, ripetizione disattivata (disponibile quando la funzione PBC è disattivata)
- 31 Scorre il testo del display.
- 32 Commuta il display del tempo di riproduzione nella seguente sequenza.  
DVD: Titolo, capitolo, titoli rimanenti  
VCD: Brano, disco, dischi rimanenti (attivo solo quando la funzione PBC è disattivata)
- 33 Display del numero del titolo (DVD)
- 34 Display del numero del capitolo/scena/brano
- 35 Display del tempo di riproduzione
- 36 Appare all'inserimento di un disco.
- 37 Indicatore della funzione



# Controllo durante la riproduzione del DVD video o

## Menù del DVD

Seleziona un'opzione dal menù del DVD.

### 1 Visualizza lo schermo di controllo del menù del disco



### 6 Area dei tasti di controllo del menù del disco DVD (pagina 16)



- 1 Richiama il controllo del menu.
- 2 Commuta l'angolo dell'immagine.  
(solo durante il programma di riproduzione)
- 3 Commuta la lingua delle intestazioni.  
(solo durante il programma di riproduzione)
- 4 Commuta la lingua delle voci.  
(solo durante il programma di riproduzione)
- 5 Visualizza lo schermo di controllo dello zoom.
- 6 Azzerà il controllo del menù del disco.

### 2 Seleziona le opzioni del menù del disco

## Menù del disco (Menu Control)



### Menu ctrl

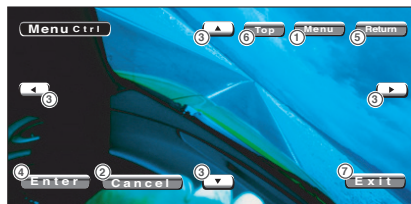

- 1 Richiama il menu. (solo durante la riproduzione DVD)
- 2 Ritorna allo schermo di controllo del menù del disco.
- 3 Seleziona una voce dal menù.
- 4 Invia la scelta del menù.
- 5 Ritorna allo schermo del menù precedente.
- 6 Visualizza il menù iniziale.
- 7 Azzerà il controllo del menù del disco.

## Controllo dello zoom (Zoom Control)



### Zoom

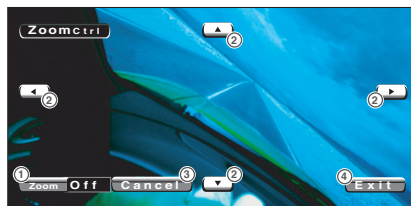

- 1 Cambia la proporzione di ingrandimento a 4 livelli (2 volte, 3 volte, 4 volte o disattivato) ogni volta che viene selezionato.
- 2 Lo schermo scorre nella direzione di sfioramento.
- 3 Ritorna allo schermo di controllo del menù del disco.
- 4 Azzerà il controllo del menù del disco.

## Controllo dello zoom VCD

Visualizza una schermata VCD ingrandita.

### 1 Visualizza la schermata di controllo dello zoom



**11** Area del tasto di controllo dello zoom (pagina 16)

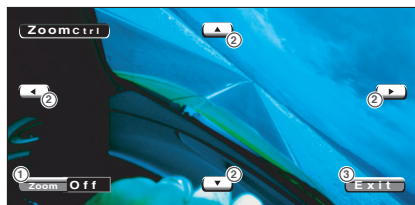

- 1 Cambia la proporzione di ingrandimento a 4 livelli (2 volte, 3 volte, 4 volte o disattivato) ogni volta che viene selezionato.
- 2 Lo schermo scorre nella direzione di sfioramento.
- 3 Disattiva il tasto di controllo dello zoom.

## Visualizzazione delle informazioni

Visualizza le informazioni sul DVD e AV.



**7**

**12**

Area del tasto di visualizzazione delle informazioni (pagina 16)

Le informazioni appaiono per 5 secondi.

## Ricerca Diretta

Potete ricercare un capitolo, una scena o un brano del DVD/VCD, inserendo il suo numero.

### 1 Seleziona la modalità di Ricerca Diretta



**DIRECT**

Le seguenti voci possono essere localizzate direttamente ad ogni pressione del tasto.

DVD: Titolo, capitolo, tempo o numero diretto

VCD (quando è attivata la funzione PBC):

Scena, numero diretto

VCD (quando è disattivata la funzione PBC):

Brano, tempo

Comunque, la ricerca diretta può non essere disponibile in alcuni dischi.

### 2 Inserite un numero o il tempo



**0**

**9**

Quando riproducete un VCD, inserite il numero dello schermo del PBC (se è attivata la funzione PBC) o il numero del brano (se è disattivata la funzione PBC).

### 3 Ricerca



L'operazione termina automaticamente se non usate l'unità entro 10 secondi.

## Controllo del sintonizzatore

Vari schermi di controllo appaiono nella modalità della fonte del sintonizzatore.

### Visualizzazione del pannello di controllo facile

Il pannello di controllo del sintonizzatore appare nella posizione galleggiante dell'immagine selezionata.



Visualizzazione del pannello di controllo facile

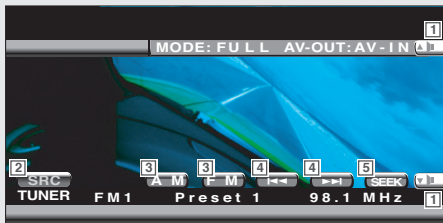

- 1 Regola il volume.
- 2 Commuta la fonte.
- 3 Commuta la banda (a AM o FM1/2/3).
- 4 Sintonizza una stazione.
- 5 Commutano la modalità di sintonizzazione automatica. (vedi a pagina 24 <Modalità di sintonizzazione automatica>)



- Per le operazioni dei tasti del ricevitore, vedi <Funzionamento basilare del KVT-725DVD> (vedi a pagina 10).
- Il display del pannello di controllo viene cancellato quando toccare il centro dell'area di visualizzazione dell'immagine.

## Visualizzazione dello schermo di controllo del sintonizzatore

Potete sintonizzare una stazione usando varie funzioni.



Schermo di controllo del sintonizzatore



## Visualizzazione dello schermo del menù del sintonizzatore

Potete selezionare delle opzioni del menù usando varie funzioni.



Schermo del menù del sintonizzatore



- 6 Regola il volume.
- 7 Richiama il menù del sintonizzatore.
- 8 Richiama il menù degli effetti sonori. (vedi a pagina 72)
- 9 Commuta la fonte. Visualizza lo schermo Selezione Fonte quando lo sfiorate più di un secondo. (vedi a pagina 47)
- 10 Richiama il menù di impostazione. (vedi a pagina 49)
- 11 Commuta alla banda FM1/2/3.
- 12 Commuta alla banda AM.
- 13 Sintonizza una stazione. Usate la modalità <Modalità di sintonizzazione automatica> (vedi a pagina 24) per cambiare la commutazione della frequenza.
- 14 Commuta tra i tasti 1 a 6 ed i tasti operativi da usare.
- 15 Attiva o disattiva la funzione di sintonizzazione automatica locale.
- 16 Seleziona la modalità di Memorizzazione Automatica. (vedi a pagina 24 <Memorizzazione automatica>)
- 17 Commuta la modalità di Sintonizzazione Automatica. (vedi a pagina 24 <Modalità di sintonizzazione automatica>)
- 18 Seleziona il Nome del servizio del programma o il Testo radio per la visualizzazione del testo.
- 19 Scorre il testo del display.
- 20 Selezionate la modalità di ricezione mono. (solo quando ricevete la trasmissione FM)
- 21 Quando appaiono i tasti 1 a 6, potete richiamare le stazioni dalla memoria. Per la memorizzazione delle stazioni di trasmissione, vedi <Memorizzazione automatica> (vedi a pagina 24) o <Memorizzazione manuale> (vedi a pagina 25).
- 22 Indicatore della modalità di Sintonizzazione automatica
- 23 Seleziona le opzioni da vari menù operativi.
- 24 Ritorna allo schermo di controllo del sintonizzatore.



Le funzioni disponibili possono variare a seconda del modello usato (le specifiche del sintonizzatore e il sistema di trasmissione che si può ricevere).

# Controllo del sintonizzatore

## Modalità di sintonizzazione automatica

Imposta la selezione di una stazione.



Se non appare **SEEK**, sfiorate **Next**.  
La modalità cambia ad ogni sfioramento del tasto.



Sintonizza automaticamente una stazione con una buona ricezione.



Sintonizza le stazioni nella memoria una dopo l'altra.



Cambia manualmente al canale successivo.

## Memorizzazione automatica

Memorizza automaticamente le stazioni che offrono una buona ricezione.

### 1 Selezionate la banda da memorizzare



### 2 Selezionate la modalità Memorizzazione automatica



Se non appare **AME**, sfiorate **Next**.

### 3 Avviate la memorizzazione automatica



Sfiorate **◀◀** o **▶▶**.

La memorizzazione automatica termina quando sono state memorizzate 6 stazioni o quando sono state sintonizzate tutte le stazioni.



L'operazione termina automaticamente se non effettuate nessun'operazione entro 10 secondi.



## Memorizzazione manuale

Memorizza la stazione in ricezione nella memoria.

### 1 Selezionate la stazione da memorizzare



### 2 Memorizzate la stazione



Se non appaiono **1** a **6**, sfiorate **Next**.  
Continuate lo sfioramento fino a quando non appare il numero della memoria.

## Selezione preselezioni

Elenca e sintonizza le stazioni nella memoria, l'una dopo l'altra.

### 1 Richiamo del menù del sintonizzatore



### 2 Richiamo del menù Selezione Preselezioni

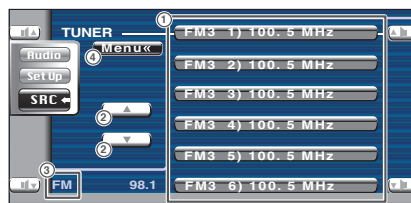

- ① Sintonizza la stazione visualizzata.
- ② Commuta la banda della lista delle stazioni visualizzate.
- ③ Visualizzazione della banda.
- ④ Ritorna al menù del sintonizzatore.

# Controllo del sintonizzatore

## Ricerca Diretta

Sintonizzazione di una stazione quando la frequenza viene immessa.

### 1 Selezionate una banda



AM-

FM+

### 2 Selezionate la modalità di Ricerca Diretta



DIRECT

### 3 Immettete una frequenza



0

9

Quando le immettete, inizia la ricezione del segnale.

Esempio: Quando ricevete FM 92,1 MHz

0 9 2 1

Esempio: Quando ricevete AM 810 kHz

0 8 1 0



L'operazione termina automaticamente se non effettuate nessun'operazione entro 10 secondi.

## Informazioni sul traffico

Quando ha inizio un bollettino sul traffico, la fonte cambia automaticamente alle informazioni sul traffico ed appaiono automaticamente sul display le informazioni.

### Quando ha inizio il bollettino sul traffico...

Appare automaticamente lo schermo Informazioni sul traffico.

Schermo di informazioni sul traffico

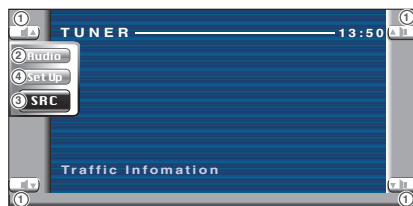

- 1 Controlla il volume.
- 2 Richiama il menù degli effetti sonori. (vedi a pagina 72)
- 3 Commuta la fonte.
- 4 Richiama il menù di impostazione. (vedi a pagina 49)



Durante la ricezione delle informazioni sul traffico, il volume a cui le ascoltate viene memorizzato automaticamente e ritornerà la prossima volta che riceverete delle informazioni sul traffico.

## Ricerca secondo Tipo di programma

Un programma viene sintonizzato quando impostate il tipo del programma.

### 1 Richiamate il menù del sintonizzatore



### 2 Richiamate il menù di ricerca PTY

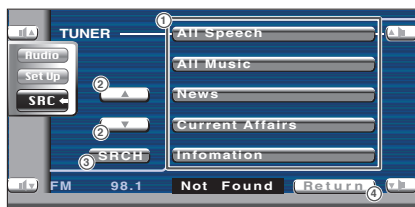

- 1 Selezionate il tipo del programma
- 2 Scorre la lista del tipo del programma.
- 3 Ricerca il tipo del programma.  
Appare quando viene selezionato il tipo del programma.
- 4 Ritorna al menù del sintonizzatore.

### 3 Selezionate il tipo del programma



### 4 Ricerca del tipo del programma



## Testo Radio

Potete visualizzare il testo radio.

### 1 Richiamate il menù del sintonizzatore



### 2 Visualizzate il Testo Radio

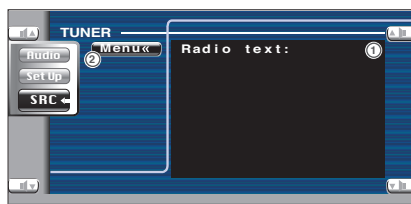

- 1 Visualizza il Testo Radio.
- 2 Ritorna al menù del sintonizzatore.

## Controllo di riproduzione del CD/MP3/WMA/multilettore

Potete richiamare vari schermi di controllo durante la riproduzione del CD/MP3/

### Visualizzazione del pannello di controllo facile

Il pannello di controllo del CD/MP3/WMA/multilettore appare nella posizione galleggiante dell'immagine selezionata.



Display del pannello di controllo facile  
Durante la riproduzione del CD

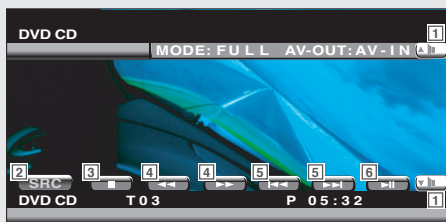

Durante la riproduzione MP3/WMA



Durante la riproduzione nel multilettore



Durante la riproduzione su un lettore CD



- 1 Regola il volume.
- 2 Commuta la fonte.
- 3 Si ferma per riprodurre il lettore incorporato.
- 4 Quando il CD viene riprodotto nel lettore incorporato: Riavvolge o avanza rapidamente la musica.
- 5 Seleziona un brano.
- 6 Riproduce o pausa.
- 7 Quando un MP3/WMA viene riprodotto nel lettore incorporato: Seleziona una cartella.
- 8 Quando un disco viene riprodotto nel multilettore: Seleziona un disco.



- Per la riproduzione del CD/MP3/WMA/multilettore e le operazioni dei tasti del ricevitore, vedi <Funzionamento basilare del KVT-725DVD> (vedi a pagina 10).
- Il display del pannello di controllo viene cancellato quando toccare il centro dell'area di visualizzazione dell'immagine.

## WMA/multilettore.

### Visualizzazione dello schermo di controllo CD/MP3/WMA/multilettore

Potete riprodurre il CD/MP3/WMA/multilettore usando varie funzioni.



Schermo di controllo CD



#### Durante la riproduzione del CD

- 9 Regola il volume.
- 10 Richiama il menu CD.
- 11 Richiama il menù degli effetti sonori. (vedi a pagina 72)
- 12 Commuta la fonte.  
Visualizza lo schermo Selezione Fonte quando lo sfiorate per più di un secondo. (vedi a pagina 47)
- 13 Richiama il menù di impostazione. (vedi a pagina 49)
- 14 Espelle il disco dal lettore incorporato.
- 15 Avanzamento rapido o riavvolgimento.
- 16 Seleziona un brano.
- 17 Riproduzione o pausa.
- 18 Avvia o ferma la Riproduzione a scansione (che riproduce l'inizio di ciascun brano, l'uno dopo l'altro).
- 19 Riproduzione ripetuta (del brano corrente).
- 20 Inizia o ferma la riproduzione casuale (per riprodurre i brani in ordine casuale).
- 21 Seleziona il nome del disco (vedi <Impostate del nome del disco>, pagina 33), Testo Disco o Testo Brano per la visualizzazione del testo.
- 22 Scorre il testo sul display.
- 23 Commuta la visualizzazione del tempo tra Brano, Disco, e Tempo Rimanente del Disco.
- 24 Visualizzazione del numero del brano
- 25 Visualizzazione del tempo di riproduzione
- 26 Appare all'inserimento del disco.
- 27 Si ferma per la riproduzione dal lettore incorporato. Quando viene premuto due volte, la volta successive che si esegue il disco, questo viene riprodotto dall'inizio.
- 28 Indicatore della funzione

Schermo di controllo MP3/WMA

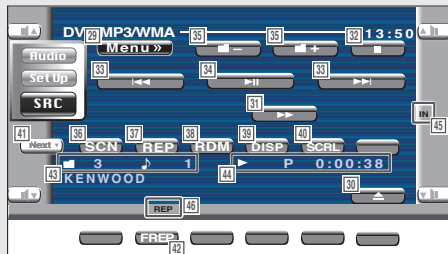

## Durante la riproduzione MP3/WMA

- 29 Richiama il menu MP3/WMA.
- 30 Espelle un disco.
- 31 Avanzamento rapido.
- 32 Si ferma per la riproduzione.  
Quando viene premuto due volte, la volta successiva che si esegue il disco, questo viene riprodotto dall'inizio.
- 33 Seleziona un brano.
- 34 Riproduce o pausa la riproduzione.
- 35 Seleziona una cartella.
- 36 Inizia o ferma la Riproduzione di scansione (che riproduce l'inizio di ciascun brano, l'uno dopo l'altro).
- 37 Ripetizione della riproduzione (l'attuale brano).
- 38 Inizia o ferma la Riproduzione casuale (per riprodurre i brani nella cartella attuale in ordine casuale).
- 39 Seleziona il nome della cartella, il nome del file, il titolo (etichetta ID3/WMA), il nome dell'artista (etichetta ID3/WMA) o il nome dell'album (etichetta ID3) per la visualizzazione del testo.
- 40 Scorre il testo sul display.
- 41 Commuta la visualizzazione del tasto.
- 42 Ripete la riproduzione del brano nella cartella attuale.
- 43 **Display della cartella e del nome del file**
- 44 **Display del tempo di riproduzione**
- 45 Appare all'inserimento del disco.
- 46 **Indicatore della funzione**

Schermo di controllo Multilettore/lettore CD



## Durante la riproduzione per mezzo del multilettore/lettore CD

- 47 Richiama il menu Multilettore/lettore CD.
- 48 Seleziona un brano.  
Avvia l'avanzamento rapido o il riavvolgimento rapido quando continuate a sfiorare il tasto.
- 49 Seleziona un disco. (Funzione del multilettore)
- 50 Riproduce o pausa la musica.
- 51 Inizia o ferma la Riproduzione a scansione (che riproduce l'inizio di ciascun brano, l'uno dopo l'altro).
- 52 Ripetizione per la riproduzione (del brano corrente).
- 53 Inizia o ferma la riproduzione casuale (per riprodurre i brani in ordine casuale).
- 54 Ripetizione della riproduzione del disco (disco corrente). (Funzione del multilettore)
- 55 Inizia o ferma la riproduzione casuale della cassetta di caricamento (per riprodurre i brani del multilettore, in ordine casuale). (Funzione del multilettore)
- 56 Commuta il display del tasto.
- 57 Seleziona il nome del disco (vedi <Impostate il nome del disco>, pagina 33), modalità del testo del disco o del testo del brano per la visualizzazione del testo.
- 58 Scorre il testo del display.
- 59 Commuta il tempo di riproduzione tra Brano, Disco e Tempo rimanente del disco.
- 60 **Visualizzazione del numero del disco** (Funzione del multilettore)
- 61 **Visualizzazione del numero del brano**
- 62 **Display del tempo di riproduzione**
- 63 **Indicatore della funzione**



Le funzioni utilizzabili e le informazioni visualizzabili varieranno in base ai modelli collegati.

## Visualizzazione dello schermo del menù CD/MP3/WMA/multiletto

Potete selezionare le opzioni del menù usando varie funzioni.



Menu»

Schermo del menù del CD



64 Seleziona le opzioni dai vari menù operativi.

65 Ritorna allo schermo di controllo CD/MP3/WMA/multiletto.



Le funzioni disponibili possono variare secondo la fonte usata.



## Impostate il nome del disco

Nomi di un CD.

### 1 Riproducete un CD cui dare un nome



Menu»

### 3 Selezionate la modalità Inserimento nome



Name Set



La posizione **Name Set** varia secondo il disco in fase di riproduzione.

### 4 Inserite un nome

Per ulteriori informazioni sui caratteri, vedi <Inserimento caratteri> (vedi a pagina 46).

### 5 Uscite dalla modalità Inserimento nome



Ok



- Non potete dare un nome ad un disco MD o MP3/WMA.
- Numero dei dischi che possono essere memorizzati  
Riproduttore incorporato: 10  
Multilettore CD/lettore CD esterno:  
Varia a seconda del multilettore / lettore CD.  
Fate riferimento al manuale delle istruzioni del multilettore/lettore CD.

## Elenco directory (durante la riproduzione del MP3/WMA)

La directory di un disco MP3/WMA si trova nella lista per la ricerca veloce.

### 1 Richiamate il menù MP3/WMA



Menu»

### 2 Iniziare la lista della directory



Directory List

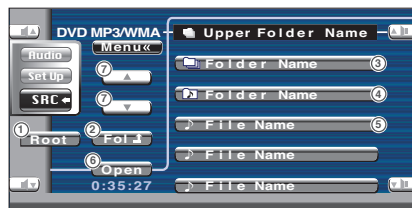

- ① Ritorna alla directory radice.
- ② Visualizza il livello successivo nella gerarchia.
- ③ Visualizza una directory se la sottodirectory possiede una directory. Quando toccate la directory, questa si apre.
- ④ Visualizza una directory se la sottodirectory possiede dei file senza directory. Quando toccate la directory, questa si apre e le canzoni della directory vengono riprodotte.
- ⑤ Visualizza i file MP3/WMA. Quando sfiorate un file, la sua canzone viene riprodotta.
- ⑥ Riproduce la directory selezionata.
- ⑦ Scorre la lista.

### 3 Seleziona un brano



File Name

Visualizzate il brano desiderato e sfiorate il display del file.

## Visualizzazione dell'ID3/WMA tag (durante la riproduzione del MP3/WMA)

Vengono visualizzate le informazioni ID3/WMA tag del file MP3/WMA.

### 1 Richiamate il menù MP3/WMA



Menu»

### 2 Visualizzate l'etichetta ID3/WMA



Information



- 1 Scorre la lista.

## Selezione del disco (durante la riproduzione dal multiletto)

I dischi inseriti nel multiletto sono elencati per una rapida selezione del disco.

### 1 Richiama il menù del multiletto



Menu»

### 2 Richiama il menù di selezione del disco



Disc Select



- 1 Riproduce il disco visualizzato.
- 2 Seleziona il nome del disco o la modalità del testo del disco per la visualizzazione del testo.
- 3 Scorre la lista.  
(Non appare quando usate un multiletto con 6 o meno dischi.)

### 3 Selezionate il disco desiderato



1. Disc Name

Sfiorate il display del disco desiderato.

## Ricerca Diretta

Ricerca un disco o un brano all'inserimento del suo numero.

**Durante la riproduzione nel riproduttore incorporato**

### 1 Selezionate la modalità di Ricerca Diretta



Le seguenti voci possono essere localizzate direttamente ad ogni pressione del tasto.

CD : Numero traccia, Tempo di riproduzione totale  
MP3/WMA : Cartella, File

### 2 Inserite il numero del disco o del brano



### 3 Ricerca

Quando ricercate un brano:



**Durante la riproduzione in un riproduttore esterno o un multilettore**

### 1 Inserite il numero del disco o del brano



### 2 Ricerca

Quando cercate un brano:



Quando cercate un disco:



L'operazione termina automaticamente se non effettuate nessun'operazione entro 10 secondi.

## Silenziamento del telefono

Quando squilla il telefono, il sistema entra automaticamente nella modalità di pausa.

**Quando arriva una telefonata...**

Appare lo schermo della telefonata ("CALL"), il sistema entra nella modalità di pausa.

Schermo della telefonata ("CALL")

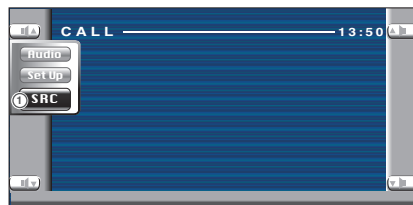

① Ritorna allo schermo della fonte precedente e riprende la riproduzione del sistema.

**Se continuate l'ascolto della fonte audio durante la telefonata...**



Il sistema riprende la riproduzione quando continua la telefonata.

**Quando termina la telefonata...**

Agganciate il telefono.  
La riproduzione riprende nel sistema.

## Controllo TV (solo con l'accessorio sintonizzatore TV opzionale connesso)

Vari schermi di controllo appaiono nella modalità della fonte TV.

### Visualizzazione dello schermo dell'immagine TV

Vari schermi di controllo appaiono nella modalità della fonte TV.



Seleziona le immagini TV.

Schermo dell'immagine TV

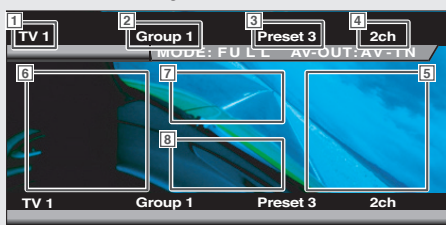

- 1 Visualizzazione del numero della banda del televisore
- 2 Visualizzazione del gruppo dell'area TV (vedi a pagina 66)
- 3 Visualizzazione del numero della memoria
- 4 Visualizzazione del numero del canale
- 5 Area di aumento del numero del canale  
Aumenta il numero del canale.
- 6 Area di diminuzione del numero del canale  
Diminuisce il numero del canale.
- 7 Area di commutazione banda/video  
Commuta a TV1, TV2 o VIDEO.
- 8 Area del tasto di visualizzazione delle informazioni



- Per la selezione dell'immagine TV e le operazioni del tasto del ricevitore, fate riferimento alla sezione <Funzionamento basilare del KVT-725DVD> (vedi a pagina 10).
- Il display delle informazioni viene azzerato automaticamente dopo 5 secondi circa. Inoltre, potete visualizzare automaticamente le informazioni quando vengono aggiornate (vedere pagina 61).

### Visualizzazione del pannello di facile controllo

Il pannello di controllo appare in una posizione galleggiante nell'immagine TV.



Visualizzazione del pannello di controllo facile

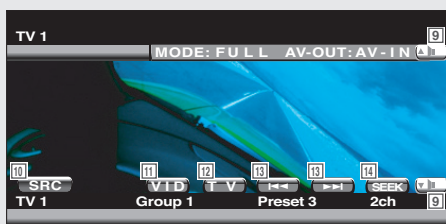

- 9 Regola il volume.
- 10 Commuta la fonte.
- 11 Commuta alla fonte Video (VIDEO).
- 12 Commuta la banda TV (a TV1 o TV2).
- 13 Richiama un canale.
- 14 Commuta la modalità di sintonizzazione automatica. (vedi a pagina 38, sezione <Modalità di sintonizzazione automatica>)



- Il display del pannello di controllo viene cancellato quando toccare il centro dell'area di visualizzazione dell'immagine.

## Visualizzazione dello schermo di controllo TV

Potete sintonizzare una stazione TV usando varie funzioni.



Schermo di controllo TV

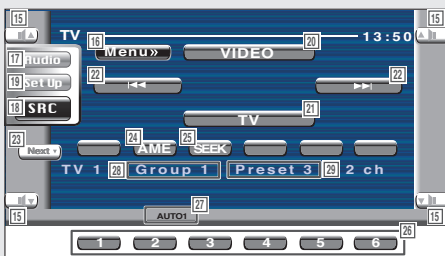

## Visualizzazione dello schermo del menù TV

Potete selezionare le opzioni del menù usando varie funzioni.



Schermo del menù TV



15 Regola il volume.

16 Richiama il menù TV.

17 Richiama il menù degli effetti sonori. (vedi a pagina 72)

18 Commuta la fonte.

Visualizza lo schermo Selezione Fonte quando lo sfiorate per più di un secondo. (vedi a pagina 47)

19 Richiama il menù di impostazione. (vedi a pagina 49)

20 Commuta a VIDEO.

21 Commuta a TV1 o TV2.

22 Seleziona un canale.

Usate la funzione <Modalità di sintonizzazione automatica> (vedi a pagina 38) per cambiare la sequenza di sintonizzazione del canale.

23 Cambia tra i tasti **1** a **6** ed i tasti operativi da usare.

24 Seleziona la modalità di Memorizzazione Automatica. (vedi a pagina 38 per la <Memorizzazione automatica>)

25 Commuta la modalità di Sintonizzazione Automatica. (vedi a pagina 38, sezione <Modalità di sintonizzazione automatica>)

26 Quando appaiono i tasti **1** a **6**, potete richiamare i canali dalla memoria.

Per la memorizzazione delle stazioni di trasmissione, fate riferimento alla sezione <Memorizzazione automatica> (vedi a pagina 38) o <Memoria Manuale> (vedi a pagina 38).

27 Indicatore della modalità di Sintonizzazione Automatica

28 Visualizzazione del gruppo nell'area TV (vedi a pagina 66)

29 Visualizzazione del numero della memoria

30 Seleziona le opzioni da vari menù delle funzioni.

31 Ritorna allo schermo di controllo TV.



Le funzioni disponibili variano a seconda del modello usato (le specifiche del sintonizzatore e del sistema di trasmissione che si può ricevere).

## Modalità di sintonizzazione automatica

Imposta la selezione della stazione televisiva.



Se non appare **SEEK**, sfiorate **Next**.  
La modalità cambia ad ogni sfioramento del tasto.

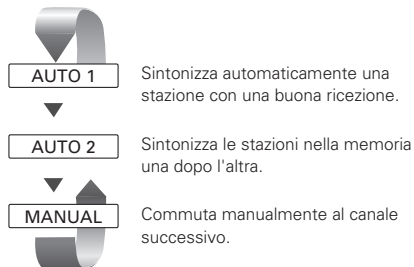

## Memorizzazione automatica

Memorizzazione automatica di stazioni che offrono una buona ricezione.

### 1 Selezionate una banda da memorizzare



### 2 Seleziona la modalità di Memorizzazione Automatica



Se non appare **A.M.E.**, sfiorate **Next**.

### 3 Avviamento della Memorizzazione Automatica



Sfiorate **←** o **→**.

La Memorizzazione Automatica termina quando sono state memorizzate 6 stazioni o quando tutte le stazioni sono state sintonizzate.

L'operazione termina automaticamente se non effettuate nessun'operazione entro 10 secondi.

## Memorizzazione manuale

Memorizza il corrente canale di ricezione nella memoria.

### 1 Selezionate il canale da memorizzare



### 2 Memorizzate il canale



Se non appaiono **1** a **6**, sfiorate **Next**.

Continuate lo sfioramento fino a quando appare il numero della memoria.

## Selezione Preselezioni

Elenca e sintonizza le stazioni nella memoria, l'una dopo l'altra.

- 1 **Selezionare una banda che si desidera chiamare**



- 2 **Richiamate il menù TV**



- 3 **Richiamate il menù di selezione delle preselezioni**



- 1 Sintonizza la stazione visualizzata.  
Il nome della stazione appare se è stato impostato.
- 2 Ritorna al menù TV.

## Imposta il Nome della stazione

Per dare un nome ad una stazione.

- 1 **Seleziona una stazione da denominare**



- 2 **Richiamate il menù TV**



- 3 **Seleziona la modalità di Inserimento nome**



- 4 **Inserite un nome**

Per ulteriori informazioni sull'inserimento dei caratteri, vedi <Inserimento caratteri> (vedi a pagina 46).

- 5 **Uscite dalla modalità Inserimento nome**



- Potete memorizzare fino a 20 stazioni.
- Potete impostare il nome della stazione solo dopo avere inserito il freno di stazionamento.

# Controllo del sintonizzatore DAB

## Controllo del sintonizzatore DAB (solo con l'accessorio sintonizzatore DAB)

Vari schermi di controllo appaiono nella modalità del sintonizzatore DAB.

### Visualizzazione del pannello di controllo facile

Il pannello di controllo del sintonizzatore DAB appare in una posizione galleggiante nell'immagine selezionata.



Display del pannello di controllo facile

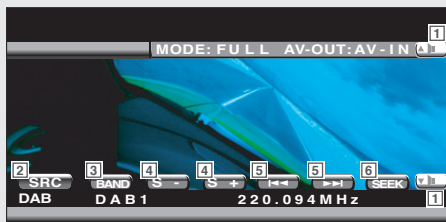

- 1 Regola il volume.
- 2 Commuta la fonte.
- 3 Commuta la banda (a DAB1/2/3).
- 4 Seleziona un servizio.
- 5 Seleziona l'insieme.
- 6 Commuta la modalità di sintonizzazione automatica. (vedi a pagina 42 <Modalità di sintonizzazione automatica>)



- Per le operazioni principali del sistema, vedi <Funzionamento basilare del KVT-725DVD> (vedi a pagina 10).
- Il display del pannello di controllo viene cancellato quando toccare il centro dell'area di visualizzazione dell'immagine.



## Visualizzazione dello schermo di controllo del sintonizzatore DAB

Potete selezionare l'insieme ed i servizi usando varie funzioni.



Schermo di controllo del sintonizzatore DAB

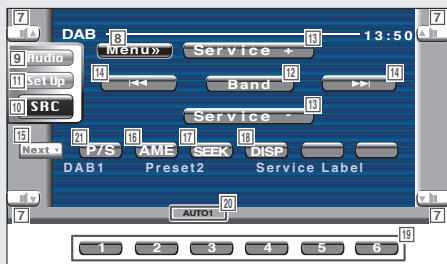

## Visualizzazione dello schermo del menù del sintonizzatore DAB

Potete selezionare le opzioni del menù usando varie funzioni.



Schermo del menù del sintonizzatore DAB

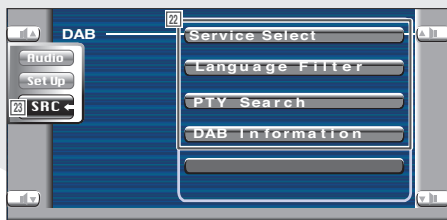

- 7 Regola il volume.
- 8 Richiama il menù del sintonizzatore DAB.
- 9 Richiama il menù degli effetti sonori. (vedi a pagina 72)
- 10 Commuta la fonte.  
Visualizza lo schermo Selezione Fonte quando lo si sfiora per più di un secondo. (vedi a pagina 47)
- 11 Richiama il menù di impostazione. (vedi a pagina 49)
- 12 Commuta la banda (a DAB1/2/3).
- 13 Seleziona un servizio.
- 14 Seleziona l'insieme.
- 15 Cambia tra i tasti **1** a **6** e del tasto della funzione da usare.
- 16 Seleziona la modalità di Memorizzazione Automatica. (vedi a pagina 42 <Memorizzazione automatica>)
- 17 Commuta la modalità di sintonizzazione automatica. (vedi a pagina 42 del <Modalità di sintonizzazione automatica>)
- 18 Alterna il display tra l'etichetta dell'insieme, l'etichetta PTY, l'etichetta del componente, l'etichetta della regione e la qualità audio.
- 19 Quando appare il tasto **1** a **6**, potete richiamare un servizio dalla memoria.
- 20 Indicatore della modalità di sintonizzazione automatica
- 21 Seleziona l'operazione primaria o secondaria.
- 22 Seleziona le opzioni da vari menù operativi.
- 23 Ritorna allo schermo di controllo del sintonizzatore DAB.



Per ulteriori informazioni sulla funzione di sintonizzazione DAB, fate riferimento al manuale delle istruzioni del sintonizzatore DAB (accessorio opzionale).

# Controllo del sintonizzatore DAB

## Modalità di sintonizzazione automatica

Può essere impostato un metodo di selezione del servizio.



Se non appare **SEEK**, sfiorate **Next**.

Il display della modalità cambia ad ogni pressione del tasto.



**AUTO 1**

Sintonizza automaticamente un insieme che offre una buona ricezione.

**AUTO 2**

Sintonizza le stazioni nella memoria una dopo l'altra.

**MANUAL**

Cambia manualmente al canale successivo.

## Memoria automatica dell'insieme

Viene memorizzato automaticamente un insieme che offre una buona ricezione.

### 1 Selezionate una banda da memorizzare



### 2 Selezionate la modalità di Memorizzazione automatica



Se non appare **AME**, sfiorate **Next**.

### 3 Avviate la Memorizzazione automatica



Sfiorate  o .

La memorizzazione automatica termina quando sono stati memorizzati 6 insiemi o quando sono stati sintonizzati tutti gli insiemi.

## Memoria delle preselezioni di servizio

Il servizio di ricezione corrente viene memorizzato.

### 1 Selezionate il servizio da memorizzare



### 2 Memorizzazione



Se non appaiono **1** a **6**, sfiorate **Next**.

## Selezione del servizio

Appare sul display la lista dei servizi dell'insieme in fase di ricezione.

### 1 Richiamate il menù del sintonizzatore DAB



### 2 Richiama il menù di selezione servizio

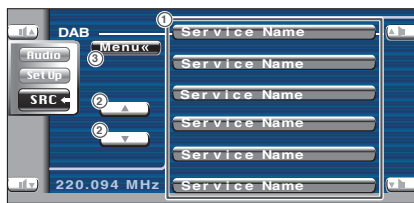

- 1 Seleziona un servizio.
- 2 Scorre la lista dei servizi.
- 3 Ritorna al menù del sintonizzatore DAB.

### 3 Seleziona un servizio



## Filtro della lingua

Le lingue sono elencate per la selezione.

### 1 Richiamo del menù del sintonizzatore DAB



### 2 Richiamo del menù del filtro della lingua

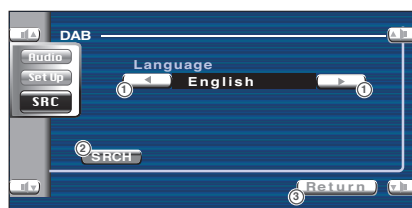

- 1 Seleziona una lingua.
- 2 Cerca la lingua selezionata.
- 3 Ritorna al menù del sintonizzatore DAB.

### 3 Seleziona la lingua da usare



### 4 Ricerca della lingua



# Controllo del sintonizzatore DAB

## Ricerca del tipo di programma

I servizi vengono ricevuti quando impostate il tipo di programma.

### 1 Richiama il menù del sintonizzatore DAB



### 2 Richiama il menù di ricerca PTY

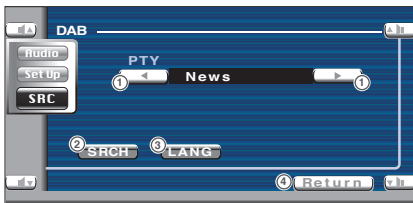

- 1 Seleziona il tipo del programma.
- 2 Ricerca il tipo del programma.
- 3 Visualizza lo schermo di selezione della lingua.
- 4 Ritorna al menù del sintonizzatore DAB.

### 3 Seleziona un tipo di programma



### Seleziona una lingua

#### Visualizza lo schermo di selezione della lingua



- 1 Seleziona una lingua.
- 2 Ricerca il tipo del programma.
- 3 Ritorna al menù di ricerca PTY.

#### Seleziona una lingua



### 4 Ricerca del tipo del programma



## Informazioni DAB

Appaiono sul display le informazioni DAB.

### 1 Richiamo del menù del sintonizzatore DAB



Menu»

### 2 Display sullo schermo delle informazioni DAB



DAB Information



- 1 Visualizza le informazioni DAB (quali l'etichetta di servizio, l'etichetta di insieme, l'etichetta del componente, la qualità audio, l'etichetta della regione e l'etichetta dinamica).
- 2 Scorre le informazioni sul display.
- 3 Ritorna al menù del sintonizzatore DAB.

## Annuncio DAB

Quando l'annuncio avviato si accende, la fonte cambia automaticamente all'Annuncio.

### Quando ha inizio l'annuncio...

Appare automaticamente lo schermo dell'annuncio.

Schermo dell'annuncio

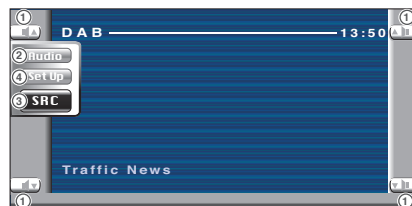

- 1 Regola il volume.
- 2 Richiama il menù degli effetti sonori. (vedi a pagina 72)
- 3 Seleziona la fonte.
- 4 Richiama il menù di impostazione. (vedi a pagina 49)

## Utilizzo dello schermo Inserimento caratteri

Quando selezionate la modalità di impostazione del nome del disco o altre modalità, viene visualizzata la seguente schermata per l'immissione dei caratteri.

Schermo Inserimento dei caratteri

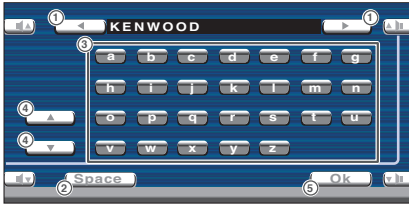

- ① Sposta il cursore.
- ② Inserisce uno spazio.  
Se cancellate un carattere, posizionate il cursore sullo stesso e sfiorate questo tasto.
- ③ Inserimento dei caratteri.
- ④ Scorre il display del tasto dei caratteri verso l'alto o verso il basso.
- ⑤ Esce dalla modalità di Inserimento dei caratteri e ritorna allo schermo precedente.



Potete immettere i caratteri solo dopo avere inserito il freno di stazionamento.

# Selezione Fonte

## Selezione Fonte

La fonte da ascoltare può essere selezionata rapidamente.

### Visualizzazione dello schermo di controllo



Premete questo tasto alcune volte fino a quando non appare lo schermo di controllo.

Schermo di controllo

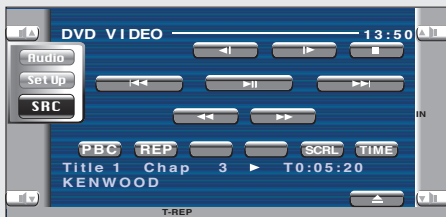

### Visualizzazione dello schermo Selezione Fonte



Continuate lo sfioramento fino a quando non appare lo schermo Selezione Fonte.

Schermo Selezione Fonte

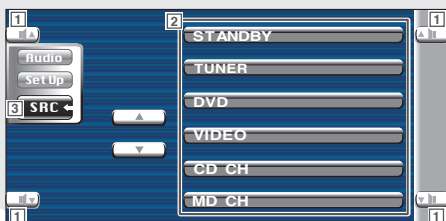

Lo schermo Selezione Fonte può essere visualizzato dallo schermo di controllo di una qualsiasi fonte.

- 1 Regola il volume.
- 2 Seleziona la fonte.
- 3 Torna alla schermata di controllo visualizzata precedentemente.

# Regolazione della posizione e della qualità del display del monitor

## Regolazione della posizione e della qualità del display del monitor

Potete regolare la posizione e la qualità dell'immagine sul monitor.

### Visualizzazione dello schermo di controllo

Potete regolare la qualità dell'immagine usando i seguenti tasti.



Schermo di controllo

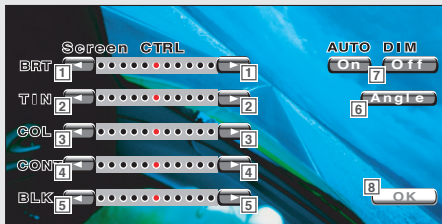

### Visualizzazione dello schermo di controllo dell'angolo

Potete impostare la posizione del monitor e la velocità di apertura/chiusura.



Schermo di controllo dell'angolo



- 1 Controllo della luminosità**  
Disabilitato se è abilitato il Dimmer automatico.
- 2 Controllo del colore**  
Visualizzato per un'immagine del sistema NTSC su TV o video.
- 3 Controllo dei colori**  
Visualizzato solamente sullo schermo TV/Video.
- 4 Controllo del contrasto**
- 5 Regolazione del livello del nero**
- 6** Visualizza lo schermo della posizione del monitor di regolazione.  
(vedi a <Visualizzazione dello schermo di Controllo dell'angolo>, pagina 48)
- 7 Impostazione del dimmer automatico**  
Quando è attivato su "On", il display si offusca automaticamente quando l'ambiente diventa buio.
- 8** Ritorna allo schermo precedente.



Il display di controllo della schermata viene visualizzato solo dopo che avete inserito il freno di stazionamento.

- 9 Regolazione dell'angolo del monitor**
- 10 Regolazione della posizione del monitor in avanti/all'indietro**
- 11 Impostazione di apertura/chiusura del monitor**  
Quando è attivato su "On", il monitor si apre o si chiude automaticamente quando accendete o spegnete la chiave del quadro.
- 12 Impostazione dell'azione del monitor**  
Quando è impostato su "Quick", il monitor si apre rapidamente.
- 13** Ritorna allo schermo di controllo.
- 14** Ritorna allo schermo precedente.



# Menù di impostazione

## Menù di impostazione

Potete impostare vari parametri del ricevitore.

### Visualizzazione dello schermo di controllo



Premete questo tasto alcune volte fino a quando non appare lo schermo di controllo.

Schermo di controllo



### Visualizzazione dello schermo di impostazione del menù



Schermo del menù di impostazione

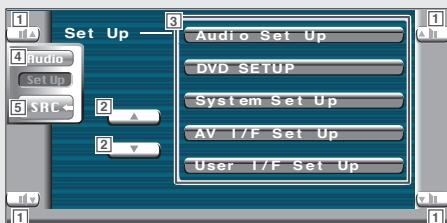

Potete richiamare lo stesso menù di impostazione per lo schermo di controllo di ciascuna fonte.

- 1 Regola il volume.
- 2 Scorre il menù di impostazione.
- 3 Richiama ciascun menù di impostazione.
- 4 Richiama il menù degli effetti sonori. (vedi a pagina 72)
- 5 Ritorna allo schermo di controllo della fonte precedente.



- L'impostazione sul <Menù degli effetti sonori> viene regolata automaticamente secondo la vostra <Impostazione audio> (vedi a pagina 50) sul menù di impostazione. Vi raccomandiamo di completare prima <Impostazione audio> e poi impostare il <Menù degli effetti sonori>.
- Le funzioni disponibili variano secondo il modello usato (le specifiche del sintonizzatore e il sistema di trasmissione che si possono ricevere).

## Impostazione audio

Potete impostare una rete di altoparlanti, ecc.

### Visualizzazione della schermata di impostazione audio



Audio Set Up

Schermo di impostazione dell'altoparlante (Speaker)

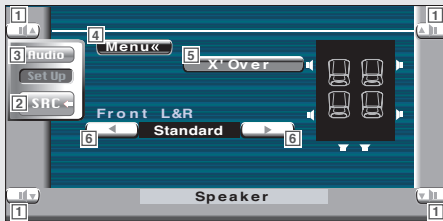

- 1 Regola il volume.
- 2 Ritorna allo schermo di controllo della fonte precedente.
- 3 Richiama il menù degli effetti sonori. (vedi a pagina 72)
- 4 Richiama il menù di impostazione.
- 5 Visualizza la schermata di impostazione del crossover. (vedi a pagina 51)
- 6 Imposta con precisione la sintonizzazione del tipo di altoparlante anteriore per curve dell'equalizzatore ottimali.
  - Standard: Impostazione degli altoparlanti con diametro generale
  - Narrow: Impostazione degli altoparlanti con diametro piccolo
  - Middle: Impostazione del woofer con diametro piccolo
  - Wide: Impostazione del woofer di grande diametro

## Impostazione della rete crossover

Potete impostare una frequenza crossover degli altoparlanti.



X' Over (P50 [5])

Schermata di impostazione del crossover



- 1 Imposta una frequenza del filtro anteriore di passo alto.  
Potete selezionare una delle seguenti frequenze.  
A, 40, 60, 80, 100, 120, 150, 180, 220 Hz
- 2 Imposta la frequenza del filtro posteriore di passo alto.  
Potete selezionare una delle seguenti frequenze.  
A, 40, 60, 80, 100, 120, 150, 180, 220 Hz
- 3 Imposta una frequenza del filtro di passo alto del subwoofer.  
Potete selezionare una delle seguenti frequenze.  
50, 80, 120, A Hz
- 4 Imposta la fase di uscita del subwoofer.  
La fase viene invertita di 180 gradi quando impostate "Reverse".
- 5 Torna alla schermata di impostazione dell'altoparlante.

## Impostazione DVD

Potete impostare la riproduzione DVD.

### Visualizzazione dello schermo impostazione DVD 1



DVD SETUP

Schermo impostazione DVD 1 (DVD SETUP 1)



- 1 Regola il volume.
- 2 Ritorna allo schermo di controllo della fonte precedente.
- 3 Richiama il menù degli effetti sonori (vedi a pagina 72)
- 4 Richiama il menù di impostazione.
- 5 Seleziona la lingua del menù del disco.\*<sup>1</sup>  
(Vedi a <Impostazione della lingua>, pagina 54)
- 6 Seleziona la lingua dei sottotitoli.\*<sup>1</sup>  
(Vedi a <Impostazione della lingua>, pagina 54)
- 7 Seleziona la lingua audio.\*<sup>1</sup>  
(Vedi a <Impostazione della lingua>, pagina 54)
- 8 Imposta il campo dinamico.\*<sup>2</sup> (Wide)  
Il campo dinamico viene ridotto cambiando da "Wide" a "Normal" e da "Normal" a "Midnight".  
Attivando questa opzione, si riduce la gamma dinamica riprodotta.  
E' effettivo solo quando usate il software Dolby Digital.
- 9 Visualizza lo schermo impostazione DVD 2.



Se non appare **DVD SETUP**, sfiorate  o  per visualizzare il valore.

## Visualizzazione dello schermo impostazione DVD 2



Schermo impostazione DVD 2 (DVD SETUP 2)



10 Imposta la visualizzazione su differenti angolazioni.  
( On)

11 Seleziona le proporzioni d'immagine dello schermo.\*1 ( 16:9)

\*16:9\*: Visualizza immagini ampie.

\*4:3 LB\*: Visualizza immagini ampie nel formato Letter Box (con strisce nere in alto ed in basso sullo schermo).

\*4:3 PS\*: Visualizza immagini ampie nel formato Pan & Scan format (visualizzando le immagini tagliate a destra e sinistra).

12 Visualizza lo schermo Blocco visione ai bambini.\*1  
( Off)

(Vedi a <Impostazione del livello protezione per i bambini>, pagina 55)

13 Continuate a utilizzare "Auto".

14 Visualizza lo schermo impostazione DVD 1.



\*1 Disattivato quando viene riprodotto un DVD.

\*2 Disattivato quando la funzione di zona è attivata.

# Menù di impostazione

## Impostazione della lingua

Selezionate la lingua da usare per voci e menù.

### 1 Visualizzazione dello schermo impostazione lingua

Vedi a <Visualizzazione dello schermo impostazione DVD 1> (vedi a pagina 52) e selezionate la lingua da usare.



- ① Inserisce il codice della lingua.
- ② Cancella l'impostazione della lingua e ritorna allo schermo impostazione DVD 1.
- ③ Azzera il codice della lingua.
- ④ Azzera la lingua audio originale.  
(Appare durante l'impostazione della lingua audio.)
- ⑤ Imposta la lingua e ritorna allo schermo impostazione DVD 1.  
(Appare dopo aver inserito il codice della lingua.)

### 2 Inserite il codice della lingua

Vedi alla tabella Codice della lingua mostrata a destra per selezionare la lingua desiderata.

### 3 Impostate la lingua da usare



Enter

## Tabella dei codici delle lingue

Abbreviazione	Lingua	Abbreviazione	Lingua
aa	Afar	lv	Lituano, Lettone
ab	Abkhazian	mg	Malagasy
af	Afrikaans	mi	Maori
am	Amarico	mk	Macedone
ar	Arabo	ml	Malayalam
as	Assamese	mn	Mongolo
ay	Aymara	mo	Moldavo
az	Azerbaijani	mr	Marathi
ba	Bashkir	ms	Malay
be	Bielorusso	mt	Maltese
bg	Bulgaro	my	Burmese
bh	Bihari	na	Nauru
bi	Bislama	ne	Nepalese
bn	Bengalese, Bangla	nl	Olandese
bo	Tibetano	no	Norvegese
br	Breton	oc	Occitano
ca	Catalano	om	(Afan) Oromo
co	Corso	or	Oriya
cs	Ceco	pa	Punjabi
cy	Gallese	pl	Polacco
da	Danese	ps	Pashto, Pushto
de	Tedesco	pt	Portoghese
dz	Bhutani	qu	Quechua
el	Greco	rm	Retoromano
en	Inglese	rn	Kirundi
eo	Esperanto	ro	Rumeno
es	Spagnolo	ru	Russo
et	Estone	rw	Kinyarwanda
eu	Basco	sa	Sanskrit
fa	Persiano	sd	Sindhi
fi	Finlandese	sg	Sangho
fj	Fidji	sh	Serbo-Croato
fo	Faroese	si	Cingalese
fr	Francese	sk	Slovaco
fy	Frisico	sl	Sloveno
ga	Irlandese	sm	Samoano
gd	Gaelico scozzese	sn	Shona
gl	Galicio	so	Somali
gn	Guarani	sq	Albanese
gu	Gujarati	sr	Serbo
ha	Hausa	ss	Siswati
hi	Hindi	st	Sesotho
hr	Croato	su	Sundanese
hu	Ungherese	sv	Svedese
hy	Armeno	sw	Swahili
ia	Interlingua	ta	Tamil
ie	Interlingua	te	Telugu
ik	Inupiak	tg	Tajik
in	Indonesiano	th	Tailandese
is	Islandese	ti	Tigrinia
it	Italiano	tk	Turkmeno
iw	Ebraico	tl	Tagalog
ja	Giapponese	tn	Setswana
ji	Jiddish	to	Tongan
jw	Giavanese	tr	Turco
ka	Georgiano	ts	Tsonga
kk	Kazakh	tt	Tatar
kl	Groenlandese	tw	Twi
km	Cambogiano	uk	Ucraino
kn	Kannada	ur	Urdu
ko	Coreano	uz	Uzbeko
ks	Kashmiri	vi	Vietnamese
ku	Curdo	vo	Volapuk
ky	Kirghiz	wo	Wolof
la	Latino	xh	Xhosa
ln	Lingala	yo	Yoruba
lo	Laoziano	zh	Cinese
lt	Lituano	zu	Zulu

## Impostazione del livello protezione per i bambini

Imposta il livello di protezione per i bambini.

### 1 Visualizza lo schermo del numero del codice del livello di protezione per i bambini

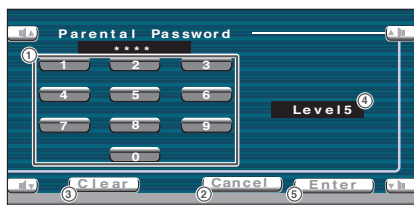

- 1 Inserisce il numero del codice.
- 2 Cancella l'attuale impostazione e ritorna allo schermo impostazione DVD 2.
- 3 Azzerà il numero del codice.
- 4 Visualizza il livello di blocco di protezione per i bambini.
- 5 Determina il numero del codice e visualizza lo schermo di impostazione del blocco di protezione per i bambini.

### 2 Inserite il numero del codice



- Il numero inserito per primo viene impostato come numero di codice.
- Potete azzerare il numero del codice premendo il tasto Ripristino.

### 3 Visualizzazione dello schermo di impostazione del livello di blocco di protezione per i bambini

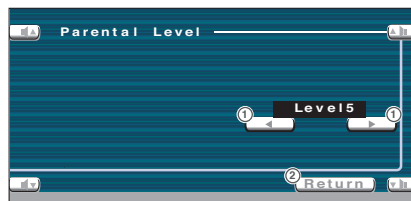

- 1 Imposta il livello di protezione per i bambini.
- 2 Ritorna allo schermo impostazione DVD 2.

### 4 Impostate il livello di protezione per i bambini



### 5 Inserite l'impostazione del livello di blocco di protezione per i bambini



- Se un disco ha un livello di blocco di protezione per bambini superiore, bisogna inserire il codice.
- Il livello di blocco di protezione per i bambini varia a secondo del disco inserito.
- Se un disco non ha un blocco di protezione per i bambini, chiunque può riprodurre il disco, anche dopo aver impostato il blocco di protezione per i bambini.

## Impostazione del sistema

Potete impostare i parametri del sistema.

### Si sta visualizzando lo schermo 1 di installazione del sistema



System Set Up

Schermo 1 dell'installazione del sistema  
(System Set Up 1)

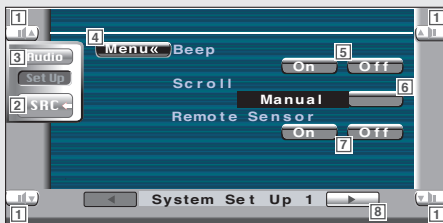

- 1 Regola il volume.
- 2 Ritorna allo schermo di controllo della fonte precedente.
- 3 Richiama il menù degli effetti sonori. (vedi a pagina 72)
- 4 Richiama il menù di impostazione.
- 5 Attiva o disattiva i toni di sfioramento dei tasti. (☑ On)
- 6 Consente lo scorrimento del display del testo sullo schermo Controllo della fonte. (☑ Manual)  
"Auto": Scorre lo schermo automaticamente.  
"Manual": Consente lo scorrimento manuale dello schermo.
- 7 Seleziona un segnale di controllo a distanza. (☑ On)  
Se è "Off", l'operazione dal telecomando viene respinta nella modalità TV.
- 8 Visualizza lo schermo 2 dell'installazione del sistema.

Se non appare **System Set Up**, sfiorate  o  per visualizzare il valore.



## Si sta visualizzando lo schermo 2 di installazione del sistema



Schermo 2 dell'installazione del sistema  
(System Set Up 2)

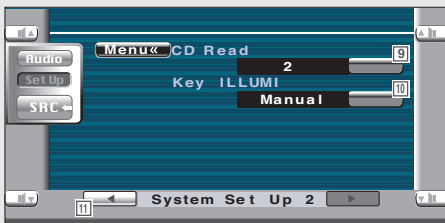

- 9 Imposta la riproduzione del CD musicale. (🔑 1)

"1": Riconosce automaticamente e riproduce un disco MP3/WMA, un DVD o un CD musicale.

"2": Riproduce un disco come se fosse un CD musicale.

Selezionate "2" per riprodurre un CD musicale con un formato speciale oppure se non è possibile riprodurre un disco nella posizione "1".



- Non è possibile riprodurre un disco MP3/WMA/VCD nella posizione "2". Inoltre, può non essere possibile riprodurre alcuni CD musicali nella posizione "2".

- La configurazione è disabilitata durante la riproduzione del disco.

- 10 Seleziona il colore di illuminazione dei tasti del ricevitore. (🔑 Red)

"Green": Verde  
"Red": Rosso

- 11 Visualizza lo schermo 1 dell'installazione del sistema.

## Interfaccia AV

Potete impostare i parametri dell'interfaccia audio e video (AV).

### Visualizzazione dello schermo AV interfaccia 1



AV I/F Set Up

Schermo AV interfaccia 1 (AV I/F 1)

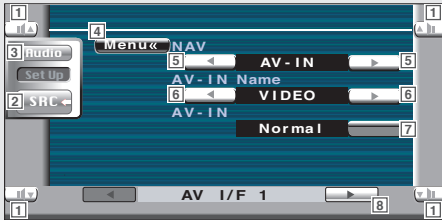

- 1 Regola il volume.
- 2 Ritorna allo schermo di controllo della fonte precedente.
- 3 Richiama il menù degli effetti sonori. (vedi a pagina 72)
- 4 Richiama il menù di impostazione.
- 5 Seleziona un collegamento del sistema di navigazione. (☑ RGB)  
"RGB": Consente il collegamento del sistema di navigazione della Kenwood tramite il suo cavo interfaccia.  
"AV-IN": Consente il collegamento di un altro sistema di navigazione tramite la porta AV INPUT.  
"OFF": Va usato se non è collegato nessun sistema di navigazione. (Il display di navigazione viene cancellato quando commutate la fonte AV.)
- 6 Imposta il nome da visualizzare quando selezionate un sistema collegato tramite la porta AV INPUT. (☑ VIDEO)  
 Se avete impostato il sistema di navigazione collegato a "AV-IN", il display è fisso su "NAV".
- 7 Imposta un display dell'immagine del sistema collegato tramite la porta AV INPUT. (☑ Normal)  
"Normal": Quando cambia la fonte dell'immagine, appare sul display l'immagine inviato tramite la porta AV INPUT.  
"AUTO": Quando un segnale dell'immagine viene inviato tramite la porta AV INPUT, appare quest'immagine.
- 8 Visualizza lo schermo AV interfaccia 2.

 Se non appare **AV I/F Set Up**, sfiorate  o  per visualizzarlo.

## Visualizzazione dello schermo AV interfaccia 2



Schermo AV interfaccia 2 (AV I/F 2)

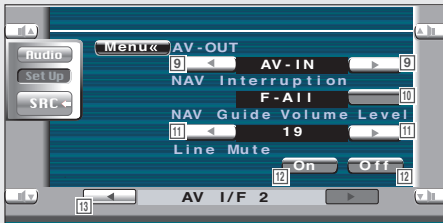

- 9] Seleziona la fonte AV da emettere dalla porta AV OUTPUT. ( AV-IN)
- 10] Seleziona gli altoparlanti usati per la guida a voce del sistema di navigazione. ( F-Left)  
"F-Left": Utilizza l'altoparlante del lato anteriore sinistro per la guida a voce.  
"F-Right": Utilizza l'altoparlante anteriore del lato destro per la guida a voce.  
"F-All": Utilizzate ambedue gli altoparlanti anteriori per la guida a voce.
- 11] Regola il volume della guida a voce del sistema di navigazione. ( 19)
- 12] Silenzia il volume durante la guida vocale del sistema di navigazione. ( On)  
Quando è posizionato su "On", il livello del volume si abbassa per la guida vocale.
- 13] Visualizza lo schermo AV interfaccia 1.

## Interfaccia utente

Potete impostare i parametri dell'interfaccia utente (IF).

### Visualizza lo schermo dell'interfaccia utente 1



User I/F Set Up

Schermo dell'interfaccia utente 1 (User I/F 1)



- 1 Regolate il volume.
- 2 Ritorna allo schermo di controllo della fonte precedente.
- 3 Richiama il menù degli effetti sonori. (vedi a pagina 72)
- 4 Richiama il menù di impostazione.
- 5 Commuta la carta da parati.
- 6 Visualizza lo schermo dell'interfaccia utente 2.



Se non appare **User I/F Set Up**, sfiorate **▲** o **▼** per visualizzare il valore.

## Visualizza lo schermo dell'interfaccia utente 2



Schermo dell'interfaccia utente 2 (User I/F 2)



- 7] Imposta il display dello schermo di navigazione.  
( **Auto**)  
Se impostate "Auto", le informazioni appaiono per 5 secondi all'aggiornamento.
- 8] Imposta un display sullo schermo di riproduzione video. ( **Auto**)  
Se impostate "Auto", le informazioni sono visualizzate per 5 secondi all'aggiornamento.
- 9] Imposta il display della riproduzione DVD.  
( **MANU**)  
Se impostate "Auto", le informazioni sono visualizzate per 5 secondi all'aggiornamento.
- 10] Imposta il display dello schermo televisivo.  
( **Auto**) (accessorio opzionale) (solo quando è connesso l'accessorio sintonizzatore TV opzionale)  
Se impostate "Auto", appaiono le informazioni per 5 secondi all'aggiornamento.
- 11] Visualizza lo schermo dell'interfaccia utente 1.

# Menù di impostazione

## Regolazione del pannello a sfioramento

Potete regolare le operazioni del pannello a sfioramento.

### 1 Visualizzate lo schermo di regolazione del pannello a sfioramento



Touch Adjust

Se non appare **Touch Adjust**, sfiorate **▲** o **▼** per visualizzarlo.



- 1 Regola il volume.
- 2 Ritorna allo schermo di controllo della fonte precedente.
- 3 Richiama il menù degli effetti sonori. (vedi a pagina 72)
- 4 Richiama il menù di impostazione.
- 5 Vi consente di avviare la regolazione del pannello a sfioramento.

### 2 Iniziate a regolare il pannello a sfioramento



Set



- 1 Cancella la regolazione e ritorna allo schermo di regolazione del pannello a sfioramento.
- 2 Ripristina lo stato iniziale.

### 3 Regolazione



Sfiorate il centro della parte inferiore sinistro e superiore destro  se necessario.

# Orologio

## Regola l'ora dell'orologio

### 1 Visualizza lo schermo dell'orologio



**Clock Adjust**

Se non appare **Clock Adjust** sfiorate  o  per visualizzarlo.

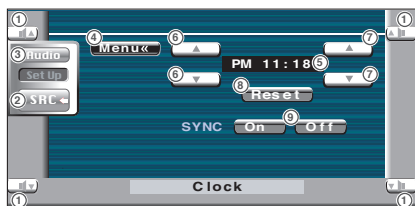

- ① Regola il volume.
- ② Ritorna allo schermo di controllo della fonte precedente.
- ③ Richiama il menù degli effetti sonori. (vedi a pagina 72)
- ④ Richiama il menù di impostazione.
- ⑤ Display dell'ora dell'orologio.
- ⑥ Regola le ore.
- ⑦ Regola i minuti.
- ⑧ Imposta "00" minuti.  
Esempi di impostazione: 3:00~3:29 → 3:00  
3:30~3:59 → 4:00
- ⑨ Imposta l'ora dell'orologio in sincronizzazione con i dati del tempo trasmessi dalla stazione RDS.  
( On)  
Quando è su "On", viene avviato il modo sincronizzato e non è possibile regolare manualmente l'orologio.

### 2 Regola l'ora dell'orologio



# Menù di impostazione

## Impostazione del codice di sicurezza

Potete impostare un codice di sicurezza per proteggere il vostro ricevitore contro furti.



Quando è stata attivata la funzione del Security Code, non sarà possibile disattivare la stessa. Osservate che il vostro Security Code è il codice a 4 cifre inserito nel "Car Audio Passport" di questo pacchetto.

### 1 Visualizzate lo schermo di impostazione della Security Code



**Security Set up**

Se non appare **Security Set up** sfiorate o per visualizzare il valore.



- 1 Regola il volume.
- 2 Ritorna allo schermo di controllo della fonte precedente.
- 3 Richiama il menù degli effetti sonori. (vedi a pagina 72)
- 4 Richiama il menù di impostazione.
- 5 Vi consente di avviare la registrazione del codice di sicurezza.
- 6 Attiva e disattiva la funzione DSI.  
Se impostato su "On", la spia dell'antifurto lampeggia quando il pannello di controllo viene rimosso.



Se è già terminata la registrazione del codice, non appare l'indicazione **Set**.

### 2 Avvio della registrazione della Security Code



**Set**



- 1 Inserisce una Security Code.
- 2 Cancella il valore inserito.
- 3 Cancella la registrazione e ritorna allo schermo di impostazione della Security Code.
- 4 Inserite la Security Code.

### 3 Inserite una Security Code



**0 - 9**

Inserite un numero a quattro cifre.

### 4 Registrate la vostra Security Code



**Enter**

### 5 Reinserite la Security Code

Reinserite la stessa Security Code inserita nel passo 3 per conferma.



Se inserite un'altra Security Code, lo schermo ritornerà al passo 3 (per l'inserimento del primo codice).

### 6 Registrate nuovamente la Security Code



**Enter**

E' stata registrata la Security Code.

Se premete il tasto Ripristino o se scolgate il ricevitore dalla batteria dopo a registrazione del codice, sarà necessario reinserire la Security Code registrata.

Vedi sotto per ulteriori informazioni.



**Se avete premuto il tasto Ripristino o se avete scollegato il ricevitore dalla batteria...**

**1 Inserite la Security Code corretta**

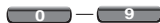

Bisogna inserire la stessa Security Code inserita nel passo 3 qui sopra.

**2 Inserite la Security Code**



Ora potete usare il vostro ricevitore.



Se inserite una Security Code errata, non è possibile usare l'unità per un poco di tempo.

<b>Inserimenti errati</b>	<b>Tempo di blocco dell'unità</b>
1	—
2	5 minuti
3	1 ora
4 o più	24 ore

# Menù di impostazione

## Impostazione TV (solo con l'accessorio sintonizzatore TV opzionale connesso)

E' possibile impostare le aree di ricezione del segnale televisivo.

### Visualizzazione dello schermo di impostazione dell'area TV1



Schermo di impostazione dell'area TV1 (TV1 Ares Set)



### Visualizzazione dello schermo di impostazione dell'area TV2



Schermo di impostazione dell'area TV2 (TV2 Ares Set)



- 1 Regola il volume.
- 2 Ritorna allo schermo di controllo della fonte precedente.
- 3 Richiama il menù degli effetti sonori. (vedi a pagina 72)
- 4 Richiama il menù di impostazione.
- 5 Imposta l'area di ricezione TV1 attuale.
- 6 Visualizza lo schermo di impostazione dell'area TV2.



Se non appare **TV Set Up** sfiorate  o  per visualizzare il valore.

- 7 Imposta l'area di ricezione TV2 attuale.
- 8 Visualizza lo schermo di impostazione dell'area TV1.

## Impostazione RDS

E' possibile impostare i parametri RDS in questione.

### Visualizzazione dello Schermo di impostazione RDS 1



RDS Set Up

Schermo di impostazione RDS 1 (RDS Set Up 1)



- 1 Regola il volume.
- 2 Ritorna allo schermo di controllo della fonte precedente.
- 3 Richiama il menù degli effetti sonori. (vedi a pagina 72)
- 4 Richiama il menù di impostazione.
- 5 Imposta il tempo di interruzione del bollettino delle notizie.
- 6 Attiva o disattiva la funzione della Frequenza Alternativa. (☑ On)
- 7 Attiva o disattiva la funzione di Restrizione Regionale. (☑ On)
- 8 Attiva o disattiva la funzione di sintonizzazione automatica TP. (☑ On)
- 9 Visualizza lo schermo di impostazione RDS 2.



Se non appare **RDS Set Up** , sfiorate  o  per visualizzare il valore.

### Visualizzazione dello Schermo di impostazione RDS 2



Schermo di impostazione RDS 2 (RDS Set Up 2)



- 10 Seleziona la lingua del display per la funzione PTY.
- 11 Visualizza lo schermo di impostazione RDS 1.

## Impostazione DAB (solo con l'accessorio sintonizzatore DAB opzionale connesso)

Può essere impostata la ricezione DAB.

### Visualizzazione dello schermo di impostazione DAB



DAB Set Up

Schermo di impostazione DAB (DAB Set Up)



- 1 Regola il volume.
- 2 Richiama il menù degli effetti sonori. (vedi a pagina 72)
- 3 Ritorna allo schermo di controllo della fonte precedente.
- 4 Richiama il menù di impostazione.
- 5 Attiva o disattiva la priorità DAB.
- 6 Attiva o disattiva la funzione di controllo del campo dinamico.
- 7 Attiva o disattiva la funzione dell'Annuncio Regionale.
- 8 Imposta il tipo del programma da selezionare automaticamente quando inizia la ricezione.
- 9 Visualizza lo schermo di Selezione Annuncio.



Se non appare **DAB Set Up**, sfiorate  o  per visualizzare il valore.

## Selezione Annuncio

Potete impostare vari parametri di ricezione annuncio.

### 1 Visualizza lo schermo di Selezione Annunci



- ① Regola il volume.
- ② Attiva o disattiva la funzione Ricezione Annunci.
- ③ Scorre le voci degli annunci.
- ④ Ritorna allo schermo d'installazione DAB.

### 2 Imposta i parametri di annunci



- Traffic News: Informazioni sul traffico
- Transport News: Informazioni sugli orari dei servizi dei trasporti pubblici
- Warning: Voci a bassa priorità rispetto agli allarmi (caduta della corrente, spegnimento dell'acqua o altro)
- News: Notizie brevi
- Weather: Previsione del tempo
- Event: Informazioni sugli eventi
- Special Event: Informazioni sugli eventi non determinati
- Radio Info: Informazioni sul programma, nota di avanzamento
- Sports news: Notizie sportive
- Financial news: Notizie finanziarie

### 3 Terminate l'impostazione



# Menù di impostazione

## Controllo AMP (solo con l'accessorio LX AMP opzionale connesso)

Imposta l'amplificatore collegato mediante bus LX.

### Visualizzazione dello schermo del controllo AMP



Schermo del controllo AMP (AMP Control)

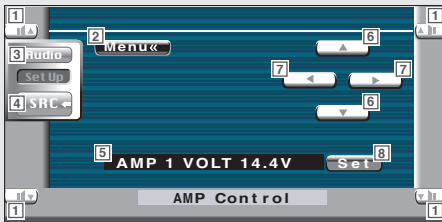

- 1 Regola il volume.
- 2 Seleziona le opzioni del menù.
- 3 Richiama il menù degli effetti sonori. (vedi a pagina 72)
- 4 Ritorna allo schermo di controllo della fonte precedente.
- 5 **Opzione di configurazione e visualizzazione del valore**
- 6 Seleziona un'opzione di configurazione.
- 7 Seleziona un valore impostato.
- 8 Immette il valore impostato.



- Se non appare **AMP Ctrl**, sfiorate o per visualizzare il valore.
- Potete individuare il nome del modello dell'amplificatore nel sistema. Consultate il catalogo dell'amplificatore.
- Per le opzioni e i valori modificabili e per il funzionamento dell'amplificatore dopo la modifica, consultate il manuale di istruzioni dell'amplificatore.



# Menù degli effetti sonori

## Menù degli effetti sonori

Potete impostare gli effetti sonori del ricevitore.

### Visualizzazione dello schermo di controllo



Schermo di controllo



### Visualizzazione dello schermo del menù degli effetti sonori



Schermo degli effetti sonori



Potete visualizzare lo stesso menù degli effetti sonori sullo schermo di controllo di una qualsiasi fonte.

- 1 Regola il volume.
- 2 Richiama il menù degli effetti sonori.
- 3 Richiama il menù di impostazione. (vedi a pagina 49)
- 4 Ritorna allo schermo di controllo della fonte precedente.

- L'impostazione del <Menù degli effetti sonori> viene regolata automaticamente secondo la vostra <Impostazione audio> (vedi a pagina 50) nel menù Impostazione. Vi raccomandiamo di completare prima <Impostazione audio> e poi di impostare il <Menù degli effetti sonori>.
- Le voci visualizzate variano in base all'accessorio opzionale collegato.



## Controllo audio

Potete regolare il bilanciamento audio posteriore ed anteriore e destro e sinistro.

### Visualizzazione dello schermo Controllo Audio 1



Audio Control

Schermo Controllo Audio 1 (Audio Control 1)

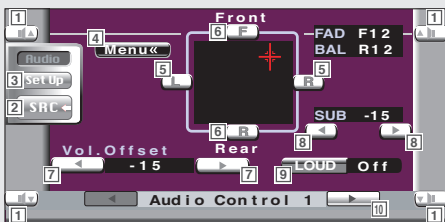

- 1 Regola il volume.
- 2 Ritorna allo schermo di controllo della fonte precedente.
- 3 Richiama il menù di impostazione. (vedi a pagina 49)
- 4 Richiama il menù degli effetti sonori.
- 5 Regola il bilanciamento del volume destro e sinistro.
- 6 Regola il bilanciamento del volume anteriore e posteriore.
- 7 Regola il volume della fonte corrente in base al livello di differenza rispetto al volume originale.
- 8 Se avete aumentato e quindi diminuito il volume con "Vol. Offset", può venire generato un forte suono quando passate a un'altra fonte.
- 9 Regola il volume del subwoofer.
- 10 Attiva o disattiva la funzione di controllo della sonorità. Se impostato su "On", i toni alti e bassi sono automaticamente migliorati con il volume basso. (On)
- 11 Visualizza la schermata Controllo Audio 2.

### Visualizzazione dello schermo Controllo Audio 2



Schermo Controllo Audio 2 (Audio Control 2)

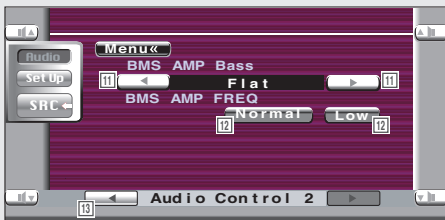

- 11 Regola l'aumento dei bassi dell'amplificatore di potenza B.M.S. (accessorio opzionale).  
Alcuni madelli di amplificatori B.M.S. non possono essere impostati a "+18". Fate riferimento al catalogo o al manuale delle istruzioni dell'amplificatore di potenza.
- 12 Imposta la frequenza centrale dell'aumento dei bassi impostato per "AMP Bass". Se impostate "Low", la frequenza centrale scende di 20 o 30%.
- 13 Visualizza la schermata Controllo Audio 1.

# Menù degli effetti sonori

## Equalizzatore

Potete impostare l'equalizzatore.

### Visualizzazione dello schermo dell'equalizzatore



Schermo dell'equalizzatore (Equalizer)



- 1 Regola il volume.
- 2 Ritorna allo schermo di controllo della fonte precedente.
- 3 Richiama il menù di impostazione. (vedi a pagina 49)
- 4 Richiama il menù degli effetti sonori.
- 5 Seleziona il tipo di curva dell'equalizzatore. Potete selezionare una delle seguenti curve di equalizzazione.
  - "Natural"
  - "Rock"
  - "Pops"
  - "Easy"
  - "Top40"
  - "Jazz"
- 6 Selezionate le voci da regolare per l'impostazione della curva. Se impostato su "Off", potete impostare solo il livello per le curve di tono.
- 7 Visualizza la schermata di impostazione delle curve di tono. (vedi a pagina 75)

## Installazione della curva dei toni

Potete impostare una curva del tono.

### 1 Visualizzare lo schermo d'installazione dei toni



Schermo d'installazione dei toni

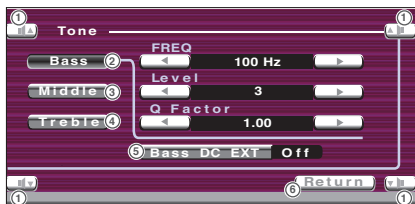

- 1 Regola il volume.
- 2 Vengono visualizzate le voci di regolazione dei bassi.
- 3 Vengono visualizzate le voci di regolazione dei toni medi.
- 4 Vengono visualizzate le voci di regolazione dei toni acuti.
- 5 Impostazione dell'estensione DC dei bassi  
Se impostato su "On", estende la frequenza centrale dei bassi sul registro basso di circa il 20%.
- 6 Torna alla schermata dell'equalizzatore.

### 2 Seleziona la banda di frequenza da regolare



Potete regolare le seguenti bande di frequenza.

Bassi: 60, 70, 80, 100/150 (Quando "Q Factor" è "2.00") Hz

Toni medi: 500, 1k, 1.5k, 2k Hz

Alti: 10k, 12.5k, 15k, 17.5k Hz

### 3 Imposta una frequenza centrale



### 4 Imposta un livello



### 5 Imposta un fattore Q



Potete impostare questo livello solo quando regolate i bassi e i toni medi.

### 6 Chiudere lo schermo d'installazione dei toni



# Menù degli effetti sonori

## Controllo della zona

Potete impostare la fonte audio anteriore e posteriore.

### Visualizzazione di Controllo zona



Zone Control

Schermo Controllo Zona (Zone Control)

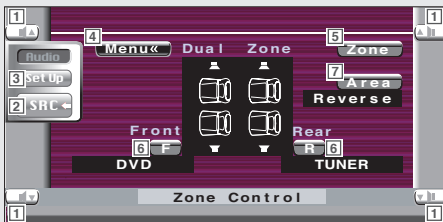

- 1 Regola il volume.
- 2 Ritorna allo schermo di controllo della fonte precedente.
- 3 Richiama il menù di impostazione. (vedi a pagina 49)
- 4 Richiama il menù degli effetti sonori.
- 5 Attiva o disattiva la funzione Zona (che imposta vari suoni della fonte per gli altoparlanti anteriori e posteriori). Quando è attivato, appaiono **F** e **R**.
- 6 Imposta separatamente la fonte audio anteriore e posteriore. (Questo tasto appare quando è Attivata la funzione Zona.)



Quando cambia il suono dell'altoparlante posteriore, la fonte audio emesso al terminale AV OUTPUT cambia alla stessa fonte. Tuttavia, se avete impostato "Area" su "Reverse", la fonte audio emessa dal terminale AV OUTPUT viene attivata in base alla fonte audio anteriore.

- 7 Commuta le fonti audio anteriore e posteriore. (Questo tasto appare quando è Attivata la funzione Zona.)  
Usate "Reverse" per cambiare le fonti audio anteriore e posteriore.



Se la funzione di zona è attivata, il tasto **F** / **R** viene visualizzato su tutte le schermate di controllo della fonte, con cui potete regolare il bilanciamento del volume tra le fonti anteriori o posteriori.





## Controllo GSM

Potete richiamare i seguenti schermi di controllo se il GSM è stato collegato al sistema.



### Visualizzazione dello schermo di controllo



O viene chiamato al telefono.

Schermo di controllo GSM



- 1 Visualizza la Ricerca dello schermo della Rubrica. (Vedi a <Chiamata dalla rubrica>, pagina 80)
- 2 Aggiunge un numero alla Rubrica. (Vedi a <Aggiunta alla Rubrica>, pagina 81)
- 3 Visualizza lo schermo Crea posta. (Vedi a <Creazione di un messaggio SMS (Short Message Service)>, pagina 84)
- 4 Visualizza la lista SMS. (Vedi a <Lettura dei messaggi SMS (Short Message Service)>, pagina 84)
- 5 Visualizza lo schermo di impostazione chiamata ad auricolare. (Vedi a <Impostazione dell'auricolare>, pagina 83)
- 6 Inserite tre numeri telefonici per una chiamata rapida. (Vedi a <Selezione rapida>, pagina 83)
- 7 Inserisce il numero telefonico. (Vedi a <Alla selezione>, pagina 79)
- 8 Cancella il numero telefonico inserito. Se premete il tasto per più di 1 secondo vengono cancellati tutti i numeri immessi.
- 9 Inizia la chiamata ad auricolare.
- 10 Visualizza il numero telefonico chiamato precedentemente.
- 11 Termina la chiamata ad auricolare.
- 12 Ritorna allo schermo precedente.
- 13 Visualizza l'intensità delle onde radio
- 14 Visualizza lo stato della Risposta automatica attuale  
Quando risposta automatica è attivata:   
Quando risposta automatica è disattivata: 
- 15 Indica la disponibilità di registrazione SMS
- 16 Visualizza la chiamata ed i numerici telefonici chiamati  
Se avete registrato un numero telefonico nella Rubrica, viene visualizzato il nome della persona destinataria.



Per ulteriori informazioni sulle chiamate ad auricolare, vedi il Manuale delle istruzioni dell'unità ad auricolare KCA-HF521 GSM (accessorio opzionale).

## Quando vi chiamano

Quando vi chiamano, potete usare il telefono ad auricolare.

### 1 Per rispondere ad una chiamata



Quando squilla il telefono, appare automaticamente lo schermo di controllo GSM.

### 2 Terminate la telefonata



Riappare lo schermo precedente.

## Alla selezione

Fate la chiamata inserendo il numero telefonico.

### 1 Inserite un numero telefonico



### 2 Fate la chiamata



Potete iniziare a parlare quando risponde il destinatario.

### 3 Terminate la chiamata



Riappare lo schermo precedente.

## Chiamata dalla rubrica

Potete chiamare una persona usando il suo numero telefonico registrato nella Rubrica.

### 1 Visualizzazione per la ricerca sullo schermo Rubrica



Appare lo schermo di inserimento iniziali.

Schermo di inserimento iniziali (Initial Input)

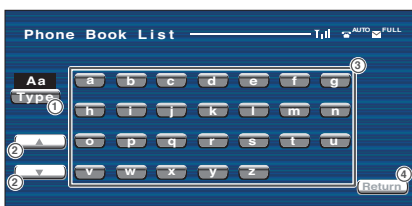

- 1 Commuta il tipo di caratteri.
- 2 Scorre il display dell'insieme dei caratteri.
- 3 Visualizza la Rubrica iniziando con il nome che inizia con il carattere sfiorato.
- 4 Ritorna allo schermo di controllo GSM.

### 2 Selezionate il carattere iniziale di un nome di una persona memorizzata



Appare lo schermo della lista della Rubrica.

Schermo della lista della Rubrica (Phone Book List)



- 1 Scorre la lista.
- 2 Inserisce il nome del destinatario (parte chiamata).
- 3 Visualizza lo schermo di modifica dei dati della destinazione. (Fate riferimento a <Modifica della Rubrica>, pagina 82)
- 4 Azzerla la destinazione se sfiorate questo tasto per più di 2 secondi.
- 5 Inserisce i dati del destinatario e ritorna allo schermo di controllo GSM.
- 6 Ritorna allo schermo di controllo GSM.

### 3 Seleziona il destinatario da chiamare



### 4 Seleziona il destinatario da chiamare



Riappare lo schermo di controllo GSM. Appaiono i dati della destinazione selezionata.

### 5 Fate la chiamata



Potete iniziare a parlare quando risponde il destinatario.

### 6 Terminare la chiamata



Riappare lo schermo precedente.



## Aggiunta alla rubrica

Potete aggiungere un numero telefonico alla Rubrica.

### 1 Inserite il numero telefonico da registrare



### 2 Avviate la registrazione del numero telefonico



Schermo Selezione Dispositivo (Device Select)

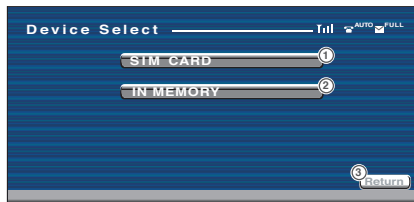

- 1 Registra un numero telefonico sulla scheda SIM.
- 2 Registra un numero telefonico nel sistema GSM stesso.
- 3 Ritorna allo schermo di controllo GSM.

### 3 Seleziona un dispositivo della memoria in cui registrare i dati del telefono

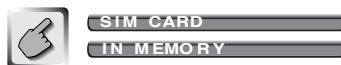

Quando selezionate il dispositivo, appare lo schermo Modifica nome.

Schermo Modifica nome (Name Edit)

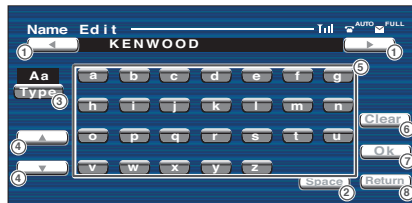

- 1 Sposta il cursore.
- 2 Inserisce uno spazio.
- 3 Cambia il tipo dei caratteri.  
Le cifre, gli accenti ed i caratteri dai codici estesi e gli alfabeti cambiano ad ogni pressione del tasto.
- 4 Scorre il display della tastiera.
- 5 Inserisce un carattere.
- 6 Cancella il carattere.  
Tutti i caratteri inseriti vengono cancellati se sfiorate questo tasto per più di 1 secondo.
- 7 Inserisce i caratteri di inserimento.
- 8 Ritorna allo schermo Selezione dispositivo.



I caratteri del codice esteso appare solo quando si collega un cellulare che supporta l'alfabeto GSM.

Ciascuno dei caratteri del codice esteso (^, {, \, |, }, ~, !, €) occupa uno spazio di due caratteri nella memoria alla registrazione.

### 4 Inserite un nome



### 5 Registrate il nome



E' stato registrato il nome.

## Modifica della rubrica

Potete modificare i dati memorizzati nella Rubrica.

### 1 Selezionate la voce da modificare



Vedi <Chiamata dalla rubrica> (vedi a pagina 80) e selezionate una voce da modificare sullo schermo della lista della Rubrica.



### 2 Avviate l'editing



Appare lo schermo Modifica numero telefonico.

Schermo Modifica numero telefonico (TEL Number Edit)

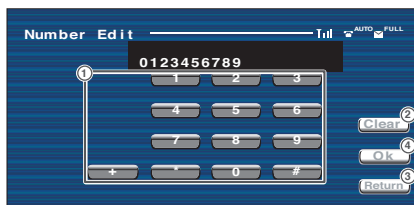

- ① Inserite un numero telefonico.
- ② Cancellate il numero telefonico inserito.  
Tutti i numeri vengono cancellati se si sfiora questo tasto per più di 1 secondo.
- ③ Ritornate allo schermo della lista della Rubrica.
- ④ Digitate il numero telefonico.

### 3 Inserite il numero telefonico



### 4 Registrate il numero telefonico



Il numero telefonico è stato registrato ed appare lo schermo Modifica nome ("Name Edit").

Schermo Modifica nome (Name Edit)

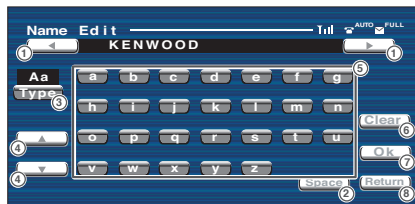

- ① Sposta il cursore.
- ② Inserisce uno spazio.
- ③ Cambia il tipo di carattere.  
Le cifre, l'accento ed i caratteri dei codici estesi e gli alfabeti cambiano ad ogni pressione del tasto.
- ④ Scorre il display della tastiera.
- ⑤ Inserisce un carattere.
- ⑥ Cancella il carattere.  
Tutti i caratteri inseriti vengono cancellati se sfiorate questo tasto per più di 1 secondo.
- ⑦ Inserisce i caratteri.
- ⑧ Ritorna allo schermo Modifica numero telefonico ("TEL Number Edit").

I caratteri dei codici estesi appaiono solo quando collegate un cellulare compatibile con l'alfabeto GSM.

Ciascuno dei caratteri del codice esteso (^, {, }, \, [, ], ~, !, €) occupa lo spazio di due caratteri nella memoria.

### 5 Inserite un nome



### 6 Registrate il numero telefonico



Viene completato l'editing e vengono aggiornati i dati della Rubrica.

## Selezione rapida

Potete registrare fino a 3 numeri telefonici per la selezione rapida.

### Per registrare un numero telefonico:

#### 1 Visualizzate il numero telefonico da memorizzare

Vedi a <Chiamata dalla rubrica> (vedi a pagina 80) e <Alla selezione> (vedi a pagina 79).

#### 2 Registrate il numero telefonico



Continuate a sfiorare il tasto per più di 2 secondi.

### Per richiamare un numero telefonico dalla memoria:



Solo un numero telefonico può essere registrato per la Selezione rapida. Per questo motivo, non appaiono il nome del destinatario e le altre informazioni durante la selezione.

## Impostazione dell'auricolare

Il sistema dell'auricolare può essere impostato come segue.

### Visualizza lo schermo di impostazione SMS



Set Up

Schermo di impostazione dell'auricolare  
(Hands Free Set Up)

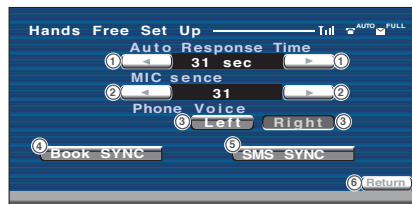

- ① Imposta il tempo della risposta automatica al termine della chiamata.
- ② Regola la sensibilità del microfono.
- ③ Imposta la posizione di uscita degli squilli.  
"Left": Emette il tono dall'altoparlante anteriore sinistro.  
"Right": Emette il tono dall'altoparlante anteriore destro.
- ④ Sincronizza il GSM con la rubrica dell'unità opzionale KCA-HF521.
- ⑤ Sincronizza il GSM con l'SMS dell'unità opzionale KCA-HF521.
- ⑥ Ritorna allo schermo di controllo GSM.



"Phone Voice" di "Left" e "Right" può essere attivato contemporaneamente, tuttavia non può essere disattivato contemporaneamente.

## Letture dei messaggi SMS (Short Message Service)

Potete visualizzare i messaggi ricevuti dal SMS.

- 1 Visualizzate lo schermo della lista del messaggio BOX



Schermo della lista dei messaggi BOX (BOX Message List)



- 1 Visualizza i messaggi.
- 2 Scorre la lista dei messaggi.
- 3 Ritorna allo schermo di controllo GSM.

- 2 Selezionate il messaggio da visualizzare



Il messaggio appare sullo schermo del messaggio BOX.

Schermo del messaggio BOX (BOX Message)

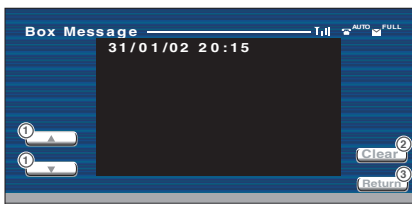

- 1 Scorre per un messaggio singolo.
- 2 Cancella il messaggio se si sfiora questo tasto per più di 2 secondi.
- 3 Ritorna allo schermo della lista dei messaggi BOX.

## Creazione di un messaggio SMS (Short Message Service)

Potete creare un messaggio da trasmettere via SMS.

- 1 Immettete il numero di destinazione a cui inviare un SMS



- 2 Visualizzate lo schermo di inserimento del messaggio SMS



Schermo di inserimento del messaggio SMS (SMS Message)

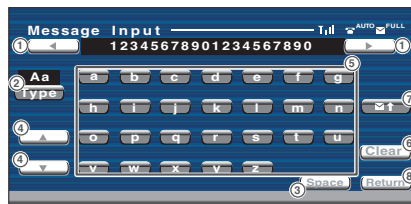

- 1 Sposta il cursore.
- 2 Commuta il tipo dei caratteri.  
Le cifre, gli accenti ed i caratteri dei codici estesi e gli alfabeti cambiano ad ogni pressione del tasto.
- 3 Viene inserito uno spazio.
- 4 Scorre il display della tastiera.
- 5 Inserisce un carattere.
- 6 Cancella il carattere.  
Tutti i caratteri inseriti vengono cancellati se mantenete questo tasto premuto per più di 1 secondo.
- 7 Trasmette il messaggio creato.
- 8 Ritorna allo schermo di controllo GSM.

- 3 Create un messaggio



#### 4 Trasmittete il messaggio



Ritorna allo schermo di controllo GSM.



I caratteri dei codici estesi appaiono solo quando collegate un cellulare compatibile con gli alfabeti GSM.

Ciascuno dei caratteri del codice esteso (^, {, }, \, [ , ], ~, !, €) occupa uno spazio di due caratteri nella memoria alla registrazione.

## DVD: Digital Versatile Disc

Un nuovo tipo di disco digitale che contiene registrazioni audio/video di alta qualità, ad esempio film, e che possiede grande capacità di registrazione e di processamento del segnale digitale.

## VCD: VIDEO CD

Un tipo di CD che contiene registrazioni video. Esso comprime le informazioni video ad 1/120 e quelle audio ad 1/6, facendo così trovar posto a sino a 74 minuti di registrazione su di un disco come quelli dei CD da 12 cm.

Alcuni VCD non sono compatibili con la caratteristica P.B.C. (Play Back Control, o controllo della riproduzione), mentre altri lo sono ed altri ancora possiedono funzioni di riproduzione speciali. Questo lettore può riprodurre ambedue i tipi.

## MPEG: Moving Picture Expert Group (DVD, VCD)

Questo è uno standard internazionale di compressione digitale video ed audio in media elettronici.

## Sistema Dolby Digital

Una tecnologia di compressione digitale audio sviluppata dalla Dolby Laboratories. E' compatibile con sistemi di surround audio a 5.1 canali, oltre a poter accomodare con facilità grandi quantità di dati audio con efficienza in un normale disco.

## DTS

Nome di un sistema digitale di surround sviluppato dalla Digital Theater Systems, Inc.

## Menù superiore/menù (DVD)

Alcuni DVD visualizzano più di un titolo sullo schermo. Questo schermo viene definito come il menu dei titoli.

Il menu del DVD è la voce sul display (schermo del menu) usata per impostare i vari parametri di funzionamento. Il menu DVD può venire chiamato in qualsiasi momento durante la riproduzione per la regolazione di parametri a seconda del tipo di materiale da riprodurre, ad esempio il cambiamento della lingua del parlato o dei sottotitoli di video e film.

## Titolo/numero titolo (DVD)

Il titolo rappresenta l'unità di registrazione più grande presente sul disco DVD. Esso corrisponde solitamente ad un film o filmato o disco di musica (a volte ad una composizione). I numeri assegnati ai titoli vengono chiamati col termine "numeri di brano".

## Capitolo/numero di capitolo (DVD)

Il capitolo è una sezione di materiale video ed audio registrato sul DVD. Un titolo può essere composto di vari capitoli. I numeri assegnati a capitoli individuali vengono chiamati numeri di capitolo.

## Sottotitoli (DVD)

Alcuni dischi DVD contengono sottotitoli in più di una lingua. Questo lettore permette la scelta della lingua desiderata nel corso della riproduzione.

## Brano/numero di brano (CD, VCD)

Un brano è una sezione di materiale audio o video registrata sul disco. I numeri assegnati ai brani individuali sono chiamati ovviamente "numeri di brano".

Nel caso della maggior parte dei CD, un numero di brano viene assegnato a contraddistinguere una composizione. Nel caso dei VCD, ciascuna sezione del disco non corrisponde necessariamente ad una composizione unica.

Dato che le funzioni di riproduzione speciali come l'evitamento e la programmazione dei CD ordinari si basano sui numeri di brano, il loro uso può non essere possibile nel caso di dischi VCD.

## P.B.C. (Play Back Control): Funzione di controllo della riproduzione (VCD)

Se un disco VCD porta l'indicazione "Play Back Control capable" o un altro messaggio simile sul disco stesso o sulla custodia, le scene e le informazioni desiderate possono venire riprodotte in modo interattivo con dei menu a struttura gerarchica visualizzati sullo schermo televisivo.

# Guida alla soluzione di problemi

Ciò che può sembrare un problema di funzionamento dell'apparecchio può essere in realtà soltanto il risultato di operazioni o collegamenti errati. Prima di rivolgersi ad un centro di assistenza, è consigliabile eseguire i controlli indicati nella tabella sottostante.

## ■ Generale

### L'apparecchio non si accende.

- Il fusibile è saltato.
- Dopo aver controllato che non esistano cortocircuiti tra i cavi, sostituire il fusibile con un altro dello stesso valore.

### La fonte desiderata NON viene selezionata anche se premete il tasto SRC.

- Serve un'unità opzionale per ascoltare la fonte.
- Il tasto RESET non è stato premuto, anche se è stata collegata l'unità opzionale al sistema.
- L'interruttore "O-N" dell'unità opzionale si trova nella posizione "O".
- Viene usato un multiletore non supportato dal sistema.
- Non viene selezionata una fonte non collegata.
- Premete il tasto di ripristino (vedi a pagina 4).
- Collocate l'interruttore "O-N" nella posizione "N".
- Usate un multiletore compatibile con il sistema (vedi a pagina 4).

### Quando si premono i tasti, non accade nulla.

- I microprocessori nell'apparecchio non funzionano normalmente.
- Premere il pulsante di ripristino (reset) sull'apparecchio (vedi a pagina 4).

### L'immagine TV/video non appare.

- L'unità/non è stata collegata all'interruttore di rivelazione del freno a mano.
- Il freno a mano non è stato azionato.
- Fate i collegamenti necessari seguendo le istruzioni fornite nella sezione <MANUALE DI INSTALLAZIONE>.
- Per motivi di sicurezza, le immagini TV/video non appaiono durante il movimento del veicolo. Azionate il freno a mano per visualizzare le immagini.

### Lo schermo è scuro.

- L'unità si trova in un luogo dove la temperatura è bassa.
- Se la temperatura dell'unità/monitor scende, lo schermo può apparire più scuro quando si accende l'unità per via delle caratteristiche del display unità a cristalli liquidi. Attendete un poco dopo l'accensione della corrente affinché la temperatura aumenti. La luminosità/ritornerà/presto normale.

### Lo schermo non diventa scuro quando si accendono i fari del veicolo.

- L'unità è stata impostata per il dimmer automatico.
- I cavi di illuminazione non sono stati collegati. (Se è stato impostato il dimmer manuale.)
- Quando l'unità si trova nel modo del dimmer automatico, non è collegata all'interruttore delle luci del veicolo.
- Fate i collegamenti necessari seguendo le istruzioni fornite nella sezione <MANUALE DI INSTALLAZIONE>.

### La ricezione radio AM/FM è cattiva e/o c'è del rumore.

- L'antenna televisiva e l'antenna radio del veicolo sono troppo vicine l'una all'altra.
- Allontanate le due antenne il più possibile.
- Spegnete l'unità principale.

### Non funziona il telecomando.

- Il selettore della modalità del telecomando non è stato impostato correttamente.
- Commutate il selettore della modalità del telecomando secondo la fonte selezionata (vedi a pagina 12).

# Guida alla soluzione di problemi

## Nessun suono è udibile, o il volume è basso.

- La funzione di attenuatore è attivata.
- Il fader e/o il bilanciamento sono regolati completamente in un senso.
- I cavi di ingresso/uscita o i cavi del connettore multipolare sono collegati in maniera errata.
- Disattivare la funzione di attenuatore.
- Regolare di nuovo il fader e/o il bilanciamento.
- Ricollegare correttamente i cavi di ingresso/uscita o i cavi del connettore multipolare. Fare riferimento alla sezione <MANUALE DI INSTALLAZIONE>.

## La qualità sonora è scadente o distorta.

- Un cavo per i diffusori può essere stato stretto da una vite dell'automobile.
- I cavi non sono collegati correttamente.
- Controllare il collegamento dei cavi per i diffusori.
- Ricollegare i cavi per i diffusori in modo che ciascun terminale di uscita sia collegato ad un diffusore diverso.

## La ricezione radio è scadente.

- L'antenna dell'automobile non è estesa.
- Il cavo di controllo dell'antenna non è collegato.
- Estrarre completamente l'antenna.
- Collegare correttamente il cavo, facendo riferimento alla sezione <MANUALE DI INSTALLAZIONE>.

## Le memorie vengono perse quando si spegne il motore dell'automobile.

- Il cavo della batteria non è stato collegato al terminale appropriato.
- L'interruttore dell'accensione e il cavo della batteria non sono collegati correttamente.
- Collegare correttamente il cavo, facendo riferimento alla sezione <MANUALE DI INSTALLAZIONE>.
- Collegare correttamente il cavo, facendo riferimento alla sezione <MANUALE DI INSTALLAZIONE>.

## La funzione di muting telefonico non si attiva.

- Il cavo di muting telefonico non è collegato correttamente.
- Collegare correttamente il cavo, facendo riferimento alla sezione <MANUALE DI INSTALLAZIONE>.

## La funzione di muting telefonico si attiva anche se il suo cavo apposito non è collegato.

- Il cavo di muting telefonico è a contatto con una parte metallica dell'automobile.
- Eliminare il cortocircuito del cavo di muting telefonico con la parte metallica dell'automobile.

## Si verificano salti di suono/ Immagine durante la lettura del disc.

- Il compact disc è graffiato o sporco.
- Pulire il compact disc, facendo riferimento alla sezione <Pulizia del disco> (vedi a pagina 6).

## Il brano specificato non viene riprodotto.

- È stata selezionata la riproduzione in ordine casuale.
- Disattivare la funzione di riproduzione in ordine casuale.

## Un VCD non può venire riprodotto utilizzando dei menu.

- Il VCD riprodotto non è P.B.C.-compatibile.
- Usare dischi P.B.C.-compatibili.

## I sottotitoli non appaiono.

- Il DVD riprodotto non contiene sottotitoli.
- I sottotitoli non possono venire visualizzati quando il disco DVD utilizzato non contiene registrazioni di sottotitoli o di più parlati.

## La lingua del parlato o dei sottotitoli di un film non possono venire cambiati.

- Il DVD riprodotto non contiene la registrazione del parlato o dei sottotitoli in più lingue.
- La lingua del parlato o dei sottotitoli non può venire cambiata se il disco DVD riprodotto al momento ne contiene una sola.



### L'angolazione di visione non può venire cambiata.

- Il DVD riprodotto non contiene la registrazione di più di una angolazione.
- Si sta tentando di cambiare angolazione con un DVD che non supporta tale funzione.
- L'angolazione della scena non può venire cambiata se il disco riprodotto non contiene le informazioni necessarie.
- La scena al momento vista può non possedere altre angolazioni.

### La riproduzione non ha inizio nonostante sia stato scelto un titolo.

- Il disco è stato sottoposto a blocco della visione (RATING) da qualcun altro.
- Controllare le impostazioni fatte per il sistema di blocco della visione (RATING).

### La lingua scelta per il parlato o per i sottotitoli nelle impostazioni iniziali non può venire riprodotta.

- Il disco DVD riprodotto non contiene la lingua del parlato o dei sottotitoli che desiderate.
- Usare un disco DVD che contenga la registrazione del parlato o dei sottotitoli nella lingua che interessa.

## ■ Disco esterno/Multiletto CD

### Non è possibile selezionare il multiletto.

- Nessun cavo è stato collegato al terminale di ingresso per il multiletto sull'apparecchio.
- Collegare il cavo al terminale di ingresso per il multiletto sull'apparecchio.

### Il disco specificato non viene riprodotto, ma un altro disco viene riprodotto al suo posto.

- Il compact disc specificato è sporco.
- Il compact disc è stato inserito capovolto.
- Il disco è inserito in una fessura del caricatore diversa da quella specificata.
- Il disco è graffiato.
- Pulire il compact disc.
- Inserire il compact disc con la facciata dell'etichetta rivolta verso l'alto.
- Estrarre il caricatore e controllare il numero del disco specificato.
- Provare ad usare un altro disco.

### Si verificano salti di traccia.

- Qualcosa è a contatto con il multiletto.
- Il compact disc è graffiato o sporco.
- Rimuovere l'oggetto causa dei disturbi.
- Se i salti di suono si verificano nello stesso punto quando l'automobile è ferma, significa che c'è qualcosa che non va con il disco. Pulire il compact disc.

### Il display indica che la riproduzione dei dischi nel multiletto è in corso, ma nessun suono è udibile.

- I microprocessori nell'apparecchio non funzionano normalmente.
- Premere il pulsante di ripristino (reset) sull'apparecchio (vedi a pagina 4).

### Il brano specificato non viene riprodotto.

- È stata selezionata la riproduzione in ordine casuale o la riproduzione in ordine casuale per l'intero caricatore.
- Disattivare la funzione di riproduzione in ordine casuale o la riproduzione in ordine casuale per l'intero caricatore.

### Iniziano automaticamente la riproduzione del brano, la ripetizione del disco, la scansione dei brani, la riproduzione casuale e la riproduzione casuale dalla cassetta di caricamento.

- L'impostazione non viene cancellata.
- Le impostazioni di queste funzioni rimangono memorizzate finché non vengono disattivate o espellete il disco, anche se spegnete la corrente o cambiate la fonte di riproduzione.

### Non è possibile rimuovere il disco.

- La causa dipende dal fatto che sono passati più di 10 minuti da quando l'interruttore ACC del veicolo è stato spento.
- Il disco può essere rimosso solamente entro 10 minuti dallo spegnimento del tasto ACC. Se sono passati 10 minuti, riattivate il tasto ACC ancora una volta e premete il tasto Eject.

# Guida alla soluzione di problemi

## ■ Lettura dei files MP3/WMA

### Il disco è graffiato o sporco.

- Il disco è graffiato o sporco.
- Pulite il supporto, facendo riferimento a Pulizia del CD della sezione <Sui dischi> (vedi a pagina 6).

### Si verificano salti di traccia durante la lettura di files MP3/WMA.

- Il disco è graffiato o sporco.
- Pulite il supporto, facendo riferimento a Pulizia del CD della sezione <Sui dischi> (vedi a pagina 6).
- La condizione di registrazione è scarsa.
- Registrate il canale o usate un altro canale.

### La durata dei brani MP3/WMA non viene visualizzata correttamente.

- —
- In alcuni casi (a causa della modalità di registrazione) la durata dei brani MP3/WMA può essere visualizzata in modo errato.

### Non può visualizzare l'informazione ID3 tag in maniera corretta.

- La registrazione non è stata effettuata in conformità con la versione 1.x dell'etichetta ID3 tag.
- Effettuate la registrazione in conformità con la versione 1.x dell'ID3 tag. Inoltre, la visualizzazione può essere errata se un file MP3 utilizza l'ID3 tag nella versione 1.x ma lo standard viene modificato dopo la produzione di questa unità.

**I seguenti messaggi vengono visualizzati quando si verifica qualche problema nel sistema. Adottare i rimedi indicati.**

#### Hot Error

Il circuito protettivo dell'unità si attiva quando la temperatura all'interno dell'unità eccede i 60°C (140°F), fermandone tutte le operazioni.

⇒ Far raffreddare l'apparecchio aprendo i finestrini o accendendo il condizionatore d'aria. Non appena la temperatura ritorna allo stato precedente, il disco inizierà la riproduzione.

#### Hold Error

Il circuito di protezione nell'apparecchio si attiva quando la temperatura all'interno del multilettoresc supera i 60°C, interrompendo tutte le operazioni.

⇒ Far raffreddare l'apparecchio aprendo i finestrini o accendendo il condizionatore d'aria. Non appena la temperatura ritorna allo stato precedente, il disco inizierà la riproduzione.

#### Mecha Error

Il riproduttore di dischi è malfunzionante.

⇒ Estraiete il disco e cercate di reinserirlo ancora una volta. Contattate un centro di assistenza autorizzato Kenwood se l'indicatore continua ad illuminarsi o se il disco non può essere estratto.

#### Disc Error

È inserito un disco non riproducibile.

#### Read Error

Il compact disc è stato inserito capovolto.

⇒ Inserire il compact disc in modo che la facciata dell'etichetta sia rivolta verso l'alto.

Il compact disc è sporco.

⇒ Pulire il compact disc, facendo riferimento alla sezione <Pulizia del disco> (vedere pagina 6).

#### Region code Error

Il software DVD è codificato per altri codici regionali.

#### Parental level Error

Il blocco genitori è impostato su un livello alto.

#### Error 07 — 67

L'apparecchio funziona male per qualche motivo.

⇒ Premere il pulsante di ripristino (reset) sull'apparecchio. Se il codice "Error ###" non scompare, rivolgersi al più vicino centro di assistenza autorizzato Kenwood.

# Caratteristiche tecniche

Le caratteristiche tecniche sono soggette a cambiamenti senza preavviso.

## Sezione monitor

Dimensioni dell'immagine	.....6,95 pollici di larghezza 154,1(W)x87,1(H)mm
Tipo di display	.....display LCD TN trasparente
Sistema di azionamento	.....Sistema a matrice attiva TFT
Numero di pixels	.....336.960 (480Hx234VxRGB)
Pixels effettivi	.....99,99%
Disposizione dei pixels	.....disposizione a strisce RGB
Illuminazione di fondo	.....tubo a catodo freddo

## Sezione del lettore DVD

Convertitore D/A	.....24Bit
Decodificatore	.....PCM lineare/Dolby digital/dts/MP3/WMA
Wow e flutter	.....Al di sotto dei limiti misurabili
Risposta in frequenza	
(Frequenza di campionamento;96k)	.....20~44.000Hz
(Frequenza di campionamento;48k)	.....20~22.000Hz
(Frequenza di campionamento;44,1k)	.....20~20.000Hz
Distorsione armonica complessiva (1k)	.....0,010%
Rapporto segnale/rumore	.....95dB (DVD 96k)
Gamma dinamica	.....90dB (DVD 96k)
Formato del DISCO	.....DVD-Video/VIDEO-CD/CD-DA
Frequenza di campionamento	.....44,1kHz/48kHz, 96kHz
Numero dei bit di quantizzazione	.....16/20/24bit

## Sezione del sintonizzatore FM

Gamma di frequenza (passi da 50kHz)	.....87,5~108,0MHz
Sensibilità utile (S/N=26dB)	.....0,7µV/75Ω
Sensibilità silenzioso (S/N=46dB)	.....1,6µV/75Ω
Risposta in frequenza (±3,0dB)	.....30Hz~15kHz
S/N (dB) (MONO)	.....65dB
Selettività (±400kHz)	.....≥ 80dB
Separazione stereo	.....37dB (1kHz)

## Sezione del sintonizzatore LW

Gamma di frequenza (9kHz)	.....153kHz~281kHz
Sensibilità utile	.....28dBµ

## Sezione del sintonizzatore MW

Gamma di frequenza (9kHz)	.....531kHz~1611kHz
Sensibilità utile	.....28dBµ

## Sezione video

Sistema a colori dell'ingresso video esterno	.....NTSC/PAL
Livello dell'ingresso video esterno	
(prese RCA)	.....1Vp-p/75Ω
Livello di ingresso massimo dell'audio esterno	
(prese RCA)	.....1V/22kΩ
Ingresso RGB analogico	.....0,7Vp-p/75Ω

## Sezione audio

Potenza massima (anteriore e posteriore)	.....50Wx4
Potenza d'uscita (anteriore e posteriore)	
(DIN 45324, +B=14.4V)	.....30Wx4
Carico uscita preamplificata	.....5V/10kΩ
Impedenza uscita preamplificata	.....80Ω
Controlli di tono	
Bassi	.....100 Hz ±10 dB
Toni medi	.....1 kHz ±10 dB
Alti	.....10 kHz ±10 dB

## Generale

Tensione di alimentazione	.....14,4V (11V~16V)
Consumo corrente	.....15A
Dimensioni (LxAxP)	
Installazione dell'unità principale	.....182mmx53mmx165mm
Unità a scomparsa	.....265mmx30mmx195mm
Limiti di temperatura(in funzionamento)	.....-10°C~60°C
Limiti di temperatura(ad apparecchio spento)	.....-20°C~85°C
Peso : Unità principale	.....2,2kg
: Unità a scomparsa	.....1,4kg

Anche se i pixels effettivi del display a cristalli liquidi sono il 99,99% o più, lo 0,01% dei pixels possono rimanere spenti o illuminati in modo errato.

**Etichetta per i prodotti che impiegano raggi laser (tranne per alcune aree)****CLASS 1  
LASER PRODUCT**

L'etichetta si trova sul rivestimento o sulla scatola e serve ad avvertire che il componente impiega raggi laser che sono stati classificati come classe 1. Ciò significa che l'apparecchio utilizza raggi laser di una classe inferiore. Non c'è alcun pericolo di radiazioni pericolose all'esterno dell'apparecchio.

**DVD** is a trademark of DVD Format/Logo Licensing Corporation registered in the U.S., Japan and other countries.

Questo prodotto incorpora la tecnologia di protezione del copyright garantita dai brevetti e da altri diritti di proprietà intellettuale negli Stati Uniti. L'uso della tecnologia di protezione del copyright deve essere autorizzato da Macrovision ed è intesa per l'uso domestico e altri usi di visione limitati solo se non stabilito diversamente da Macrovision. La decompilazione o lo smontaggio sono vietati.

Prodotto sotto licenza della Dolby Laboratories.  
"Dolby" ed il simbolo doppia D sono marchi registrati della Dolby Laboratories.

"DTS" and "DTS 2.0 + Digital Out" are trademarks of Digital Theater Systems, Inc.

KENWOOD