

# KCA-RC420 REMOTE CONTROL UNIT INSTRUCTION MANUAL

Depending on which particular audio system you are using, there may be some functions which cannot be operated using the remote control unit.

**CAUTION**

Do not set the remote on hot places such as above the dashboard.

**Loading and Replacing the Batteries:**  
Use one lithium battery (CR2025). Insert the batteries with the + and - poles aligned properly, following the illustration inside the case.

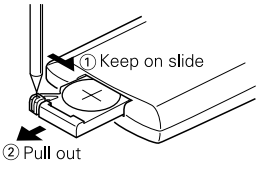

**WARNING**

Store unused batteries out of the reach of children. Contact a doctor immediately if the battery is accidentally swallowed.

**NOTE**

The provided batteries are intended for use in operation checking, and their service life may be short.

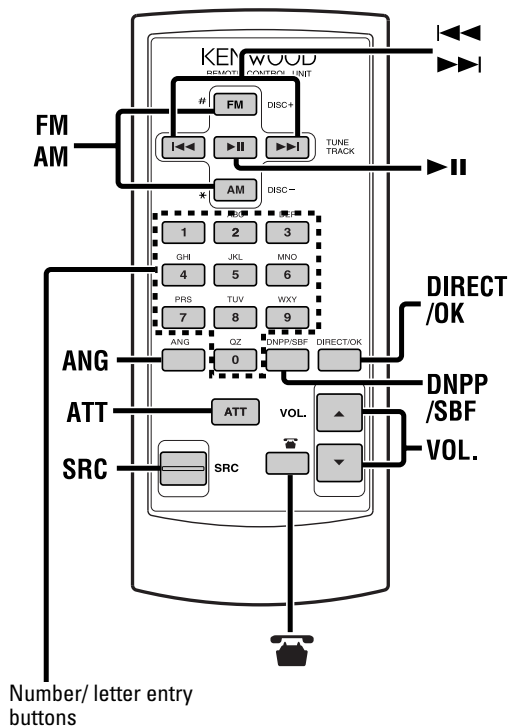

**[SRC] button**

Each time the button is pressed the source switches.

**[ATT] button**

Turning the volume down quickly. When it is pressed again it returns to the previous level.

**[VOL.] buttons**

Adjusting the volume.

**[<<<], [>>>] buttons**

- Tune up or down band.
- Do <DPSS (Direct Program Search System)>.
- Do <Tape Advance>.
- Doing track forward and backward.
- Used to move the cursor whilst entering SNPS/DNPS.

**[FM], [AM] buttons**

- Select the band.
- Fast forwarding and rewinding the tape.
- Doing album forward and backward.
- Selects numbers and symbols whilst entering SNPS/DNPS.

**[>>>] button**

- Enters and cancels the <PTY (Program Type)> mode.
- Plays the reverse side of the tape. When pressed during fast forwards and rewinds, this button stops the tape and starts playing it.
- Each time the button is pressed the song pauses and plays.
- Selecting the type of characters at the time of entering the SNPS/DNPS.

**[DIRECT/OK] button**

- Enters and cancels the <Direct Access Tuning> mode.
- During SNPS/DNPS input, stores the already input data in memory and ends the input mode.
- During SNPP mode, selects station.
- During DNPP mode, selects disc.

**[DNPP/SBF] button**

Enters and cancels the <SNPP (Station Name Preset Play)>/<DNPP (Disc Name Preset Play)> mode.

**[☎] button**

Enters and cancels the Telephone mode.

**[ANG] button**

Adjusting the Faceplate angle.

**Number/letter entry buttons**

- Press buttons [#1] — [#6] or — [#8] to recall preset stations.
- During <Direct Access Tuning>, use these buttons to input the frequency of the station.
- When in <DPSS> enter the number of songs.
- When in <Direct Track Search> and <Direct Album Search>, enter the track/disc number.
- Use to enter letters during SNPS/DNPS. Example: Use the following table to enter the name "DANCE"

| Character | Button to press | # Times pressed |
|-----------|-----------------|-----------------|
| "D"       | #3              | 1               |
| "A"       | #2              | 1               |
| "N"       | #6              | 2               |
| "C"       | #2              | 3               |
| "E"       | #3              | 2               |

# KCA-RC420 TELECOMMANDE MODE D'EMPLOI

Selon le système audio utilisé, certaines fonctions peuvent ne pas être utilisées avec la télécommande.

**ATTENTION**

Ne laissez pas la télécommande dans des endroits chauds comme sur le tableau de bord.

**Mise en place et remplacement des piles:**

Utilisez une pile au lithium (CR2025). Introduire les piles en prenant soin de bien aligner les pôles + et -, en suivant l'illustration située à l'intérieur du boîtier.

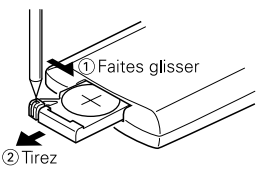

**AVERTISSEMENT**

Conserver les piles inutilisées hors de portée des enfants. Contacter immédiatement un médecin si une pile est accidentellement avalée.

**REMARQUE**

Les piles fournies sont conçues pour être utilisée pour une opération vérification, et leur durée de vie peut être courte.

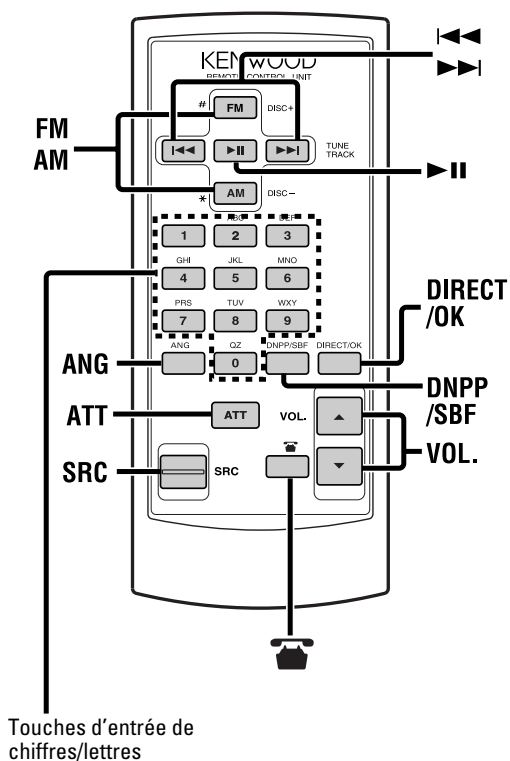

**Touche [SRC]**

Chaque fois que l'on appuie sur la touche, la source change.

**Touche [ATT]**

Baisser le volume rapidement. Lorsque l'on appuie de nouveau sur la touche, le volume revient à son niveau précédent.

**Touche [VOL.]**

Régler le volume.

**Touche [<<<], [>>>]**

- Réglez une bande supérieure ou inférieure.
- Exécutez le système <DPSS (Direct Program Search System)>.
- Exécutez le système <Avance de la cassette>.
- Avancer ou reculer dans la page.
- Utilisée pour déplacer le curseur lors de l'entrée du nom du station/disque.

**Touche [FM], [AM]**

- Sélectionnez la bande.
- Bobinage rapide de la bande dans un sens ou dans l'autre.
- Avancer ou reculer dans l'album.
- Choisit les chiffres et les symboles lors de l'entrée du SNPS/DNPS.

**Touche [>>>]**

- Sélectionne et annule le mode <PTY (Type de Programme)>.
- Lit l'autre face de la bande. Pressée pendant l'avance rapide et le rebobinage, cette touche arrête la bande et commence la lecture.
- Chaque fois que l'on appuie sur cette touche, la chanson se met en pause ou en lecture.
- Sélectionne le type de caractères au moment d'entrée du SNPS/DNPS.

**Touche [DIRECT/OK]**

- Sélectionne et annule le mode <Syntonisation à accès direct>.

- Pendant l'entrée du SNPS/DNPS, mémorise les données entrées dans la mémoire et quitte le mode d'entrée.
- Choisit la station pendant le mode SNPP.
- Choisit le disque pendant le mode DNPP.

**Touche [DNPP/SBF]**

Sélectionne et annule le mode <SNPP (Lecture par pré-réglage de nom de station)>/<DNPP (Disc Name Preset Play)>.

**Touche [☎]**

Sélectionne et annule le mode de téléphone.

**Touche [ANG]**

Réglage de l'angle de la façade.

**Touche d'entrée de chiffres/lettres**

- Appuyez sur les touches [#1] — [#6] ou — [#8] pour rappeler des stations pré-réglées.
- Pendant <Syntonisation à accès direct>, utilisez ces touches pour entrer la fréquence de la station.
- Une fois en mode <DPSS> saisissez le nombre de chansons.
- Lorsque vous êtes en mode <Recherche de plage directe> et <Recherche directe d'album>, saisissez le numéro de plage/disque.
- Utilisée pour entrer les lettres pendant la présélection du SNPS/DNPS. Exemple: Utiliser les indications suivantes pour entrer le nom "DANCE"

| Caractère | Appuyez sur | # Nombre de fois a appuyez |
|-----------|-------------|----------------------------|
| "D"       | #3          | 1                          |
| "A"       | #2          | 1                          |
| "N"       | #6          | 2                          |
| "C"       | #2          | 3                          |
| "E"       | #3          | 2                          |

# KCA-RC420 TELECOMANDO ISTRUZIONI PER L'USO

A seconda del sistema audio che usate, ci potrebbero essere alcune funzioni che non possono essere azionate usando l'unità del telecomando.

**ATTENZIONE**

Non collocare il telecomando in luoghi esposti al calore (come sopra il cruscotto dell'automobile).

**Installazione e sostituzione delle batterie:**

Usare una pila al litio (CR2025). Installate le pile con le polarità + e - allineate correttamente, seguendo l'illustrazione all'interno del vano.

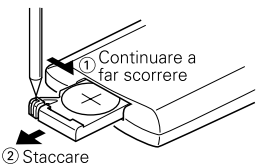

**AVVERTENZA**

Custodite le batterie non usate fuori della portata dei bambini. Se una batteria viene ingerita, rivolgetevi immediatamente ad un medico.

**NOTA**

Le batterie in dotazione servono per il controllo del funzionamento e la loro durata può essere più breve del normale.

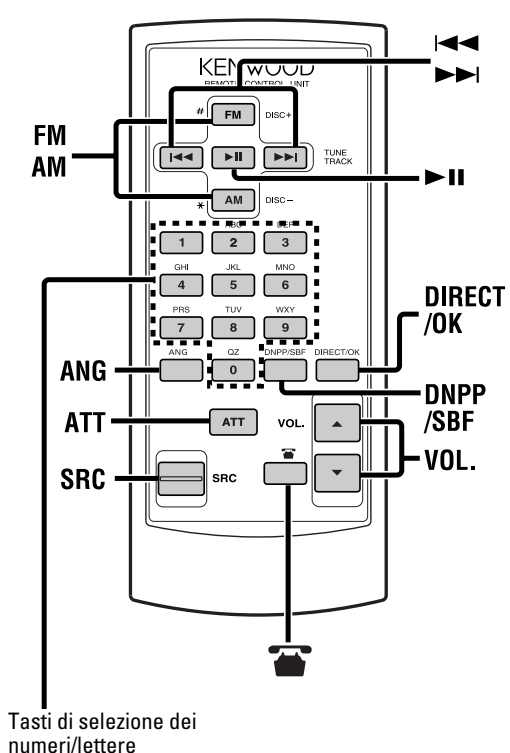

**Tasto [SRC]**

Ogni volta che premete il tasto, la fonte cambia.

**Tasto [ATT]**

Attenuazione rapida del volume. Alla seconda pressione del tasto, il livello del volume ritorna normale.

**Tasti [VOL.]**

Regolazione del volume

**Tasti [<<<], [>>>]**

- Esplorate la banda verso l'alto o verso il basso.
- Esecuzione <DPSS (Direct Program Search System)>.
- Esecuzione <Avanzamento del nastro>.
- Per selezionare i brani in avanti e all'indietro.
- Utilizzati per muovere il cursore mentre si inserisce il SNPS/DNPS.

**Tasti [FM], [AM]**

- Selezionate la banda.
- Avanzamento rapido e riavvolgimento del nastro.
- Per selezionare l'album in avanti o all'indietro.
- Seleziona i numeri ed i simboli mentre si inserisce il SNPS/DNPS.

**Tasto [>>>]**

- Attiva e cancella il modo <PTY (Program Type)>.
- Riproduce il lato opposto del nastro. Se premuto durante l'avanzamento rapido o il riavvolgimento del nastro, questo si ferma ed inizia la riproduzione.
- Ogni volta che premete il tasto, l'unità entra nel modo di pausa o riproduzione del brano.
- Selezionate il modo di lettura del SNPS/DNPS.

**Tasto [DIRECT/OK]**

- Attiva e cancella il modo <Sintonia ad accesso diretto>.
- Durante l'immissione del SNPS/DNPS, memorizza i dati già immessi e conclude il modo di immissione.
- Durante il modo di SNPP, seleziona la stazione.
- Durante il modo di DNPP, seleziona il disco.

**Tasto [DNPP/SBF]**

Attiva e cancella il modo <SNPP (Station Name Preset Play)>/<DNPP (Disc Name Preset Play)>.

**Tasto [☎]**

Attiva e cancella il modo di telefono.

**Tasto [ANG]**

Regolazione dell'angolo della piastra frontale.

**Tasti di selezione dei numeri/lettere**

- Premete i tasti [#1] — [#6] o — [#8] per richiamare le stazioni preselezionate.
- Durante <Sintonia ad accesso diretto>, usare questi tasti per immettere la frequenza della stazione.
- Nel modo <DPSS>, si può inserire il numero dei brani.
- Nel modo <Ricerca diretta del brano> e nel modo <Ricerca diretta dell'album>, inserisce il numero del brano/disco.
- Utilizzati per selezionare le lettere durante la preselezione del SNPS/DNPS. Esempio: Far riferimento alla tabella seguente per inserire il nome "DANCE"

| Carattere | Tasto da premere | # Numero di pressioni del tasto |
|-----------|------------------|---------------------------------|
| "D"       | #3               | 1                               |
| "A"       | #2               | 1                               |
| "N"       | #6               | 2                               |
| "C"       | #2               | 3                               |
| "E"       | #3               | 2                               |

LA DICHIARAZIONE DI CONFORMITÀ "CE" DI QUESTO PRODOTTO È DEPOSITATA PRESSO:  
KENWOOD ELECTRONICS EUROPE B.V.  
AMSTERDAMSEWEG 37  
1422 AC UITHOORN  
THE NETHERLANDS

# KCA-RC420 FERNBEDIENUNG BEDIENUNGSANLEITUNG

Es kann einige Funktionen geben, die mit der Fernbedienung nicht betrieben werden können, dies hängt von dem von Ihnen verwendeten Audiosystem ab.

**▲ ACHTUNG**

Legen Sie die Fernbedienung nicht auf das Armaturenbrett, da es dort sehr heiß werden kann.

**Einlegen und Austauschen der Batterien:**

Verwenden Sie Lithium-Batterien (CR 2025).

Legen Sie die Batterien unter Berücksichtigung der + und - Pole entsprechend der Abbildung ins Batteriefach.

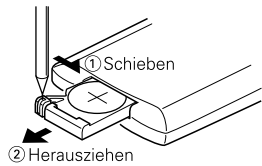

**▲ WARUNG**

Bewahren Sie unbenutzte Batterien außerhalb der Reichweite von Kindern auf. Sollte versehentlich einmal eine Batterie verschluckt werden, ist unverzüglich ein Arzt zu konsultieren.

**Anmerkung**

Die mitgelieferten Batterien dienen der Funktionsprüfung und haben möglicherweise nur eine kurze Lebensdauer.

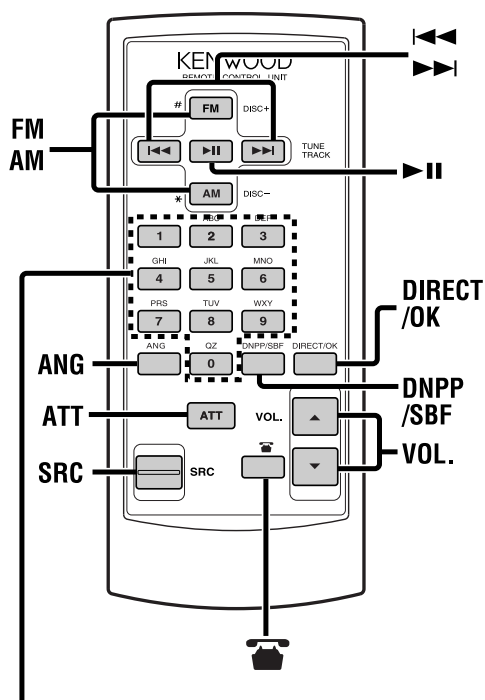

Zeichen-Eingabetasten

**[SRC]-Taste**

Bei jeder Betätigung der Taste ändert sich die Quelle.

**[ATT]-Taste**

Schnelles Senken der Lautstärke. Bei nochmaliger Betätigung der Taste wird wieder der vorherige Lautstärkepegel eingestellt.

**[VOL.] -Tasten**

Die Lautstärke einstellen.

**[<<], [>>] -Tasten**

- Suchen Sie nach einer höheren oder niedrigeren Frequenz.
- Aktivieren den Musiksuchlauf <DPSS (Direct Program Search System)>.
- Führen Sie die <Bandvorlauf> aus.
- Führen den Titelvorlauf und -rücklauf aus.
- Mit diesen Tasten läßt sich der Cursor vor und zurück bewegen, um schrittweise SNPS/DNPS zu programmieren.

**[FM] , [AM] -Tasten**

- Wählen Sie den Wellenbereich aus.
- Schnellvorlauf und Rücklauf des Bands.
- Schalten eine Disc vorwärts oder zurück.
- Diese Tasten dienen zur Wahl von Ziffern und Sonderzeichen bei Eingabe der SNPS/DNPS.

**[>>II] -Taste**

- Aktiviert und deaktiviert den <Wahl der Programmart (PTY)> Modus.
- Schaltet die Bandlaufrichtung um. Wird die Taste während des schnellen Vor- oder Rücklaufs gedrückt, stoppt das Band und der Recorder chaltet auf Wiedergabe.
- Bei jeder Betätigung der Taste wird die Wiedergabe entweder unterbrochen oder fortgesetzt.
- Wählt bei der Eingabe des SNPS/DNPS den Zeichentyp aus.

**[DIRECT/OK] -Taste**

- Aktiviert und deaktiviert den Modus für die <Direkteingabe der Empfangsfrequenz>.

- Mit der OK-Taste speichern Sie bereits eingegebene Daten und beenden den Eingabemodus für SNPS/DNPS.
- Speichern Sie bereits eingegebene Daten und beenden den Eingabemodus für Sendernamen.
- Wählen Sie während des DISC-Namen-Suchlaufs den Disc-Namen.

**[DNPP/SBF] -Taste**

Aktiviert und deaktiviert den <SNPP (Station Name Preset Play)>/<CD-Suche mit Disc-Namen-Anzeige> Modus.

**[<>] -Taste**

Zum Eingeben und Löschen des telefonmodus.

**[ANG] -Taste**

Frontblenden-Winkel-Einstellung.

**Zeichen-Eingabetasten**

- Drücken Sie die [#1] — [#6] oder — [#8] -Tasten, um die gespeicherten Sender abzurufen.
- Bei der <Direkteingabe der Empfangsfrequenz> über diese Tasten die gewünschte Frequenz eintippen.
- Eingabe der Titanzahl bei <DPSS>.
- Zur Eingabe der Titel- <Direkte Titelsuche> und Discnummer <Direkte Albumsuche>.
- Bei Programmierung der SNPS/DNPS dienen die Tasten der Fernbedienung zur Eingabe von Buchstaben. Beispiel: Die folgende Tabelle zeigt die Eingabe des CD- Namens "DANCE".

| Buchstabe | Taste zu drücken | # Taste wie oft zu drücken |
|-----------|------------------|----------------------------|
| "D"       | #3               | 1                          |
| "A"       | #2               | 1                          |
| "N"       | #6               | 2                          |
| "C"       | #2               | 3                          |
| "E"       | #3               | 2                          |

# KCA-RC420 AFSTANDSBDIENING GEBRUIKSAANWIJZING

Er kan voorkomen, dat sommige functies niet met behulp van deze afstandsbediening kunnen worden bediend. Dit is afhankelijk van het door u gebruikte audiosysteem.

**▲ LET OP**

Leg de afstandsbediening niet op plaatsen waar het heet kan worden, zoals op het dashboard.

**Het plaatsen en vervangen van de batterijen:**

Gebruik een lithium batterij (CR2025). Let bij het plaatsen van de batterijen op de + en - polen. Volg hierbij de afbeelding in het batterijencompartiment.

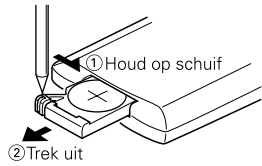

**▲ WAARSCHUWING**

Bewaar batterijen die u niet gebruikt buiten het bereik van kinderen. Raadpleeg direct een arts als een batterij wordt ingeslikt.

**OPMERKING**

De bijgeleverde batterijen zijn bedoeld voor het testen van de werking en daarom kan hun levensduur kort zijn.

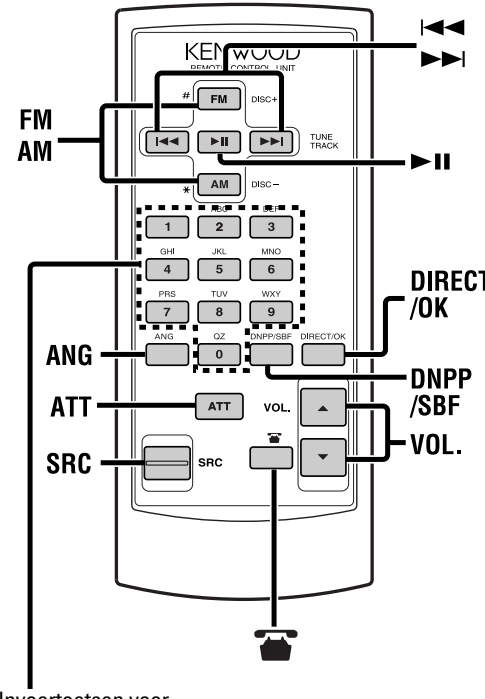

Invoertoetsen voor cijfers/letters

**[SRC] toets**

Elke keer dat de toets wordt ingedrukt, verandert de geluidsbron.

**[ATT] toets**

Dempen van het volume. Wanneer de toets opnieuw wordt ingedrukt, wordt het vorige niveau hersteld.

**[VOL.] toetsen**

Instellen van het volume.

**[<<], [>>] toetsen**

- Stem op de golfband af op een hogere of lagere frequentie.
- Voor het <DPSS (Direct Program Search System)>.
- Voor het <Snelspoelen>.
- Voor snel voor- en achteruit.
- Voor het verplaatsen van de cursor tijdens het invoeren van een SNPS/DNPS.

**[FM] , [AM] toetsen**

- Kies de golfband.
- Voor het snel door- en terugspoelen van de cassetteband.
- Voor album voor- en achteruit.
- Voor het kiezen van cijfers en symbolen tijdens het invoeren van een SNPS/DNPS.

**[>>II] toets**

- Activeert en annuleert de <PTY (Program Type)> functie.
- Geeft de andere kant van de cassette weer. Wanneer u tijdens het snel door- of terugspoelen op deze toets drukt, zal het bandtransport worden gestopt en de weergave starten.
- Elke keer dat de toets wordt ingedrukt, wordt het fragment tijdelijk onderbroken of hervat.
- Selecteert de tekens tijdens het invoeren van de SNPS/DNPS.

**[DIRECT/OK] toets**

- Activeert en annuleert de functie voor <Direct afstemmen>.

- Voor het vastleggen van reeds ingevoerde data in het geheugen en het uitschakelen van de functie voor het invoeren van een SNPS/DNPS.
- Voor het kiezen van een zender tijdens de SNPP functie.
- Voor het kiezen van een disk tijdens de DNPP functie.

**[DNPP/SBF] toets**

Activeert en annuleert de <SNPP (Station Name Preset Play)>/<Direct zoeken naar fragmenten> functie.

**[<>] toets**

Activeert en annuleert de telefoonmode.

**[ANG] toets**

Afstellen van de hoek van het voorpaneel.

**Invoertoetsen voor cijfers/letters**

- Druk op toetsen [#1] — [#6] of — [#8] om voorkeurzenders op te roepen.
- Bij het direct afstemmen op een zender voert u de <Direct afstemmen>, met deze toetsen in.
- Voer voor <DPSS> het gewenste aantal fragmenten in.
- Voer voor <Direct zoeken naar fragmenten> en <Direct Album zoeken> het fragment- of disknummer in.
- Voor het invoeren van letters voor het vastleggen van een SNPS/DNPS. Voorbeeld: Gebruik de volgende tabel voor het invoeren van "DANCE"

| Karakter | Druk op toets | # Aantal keer drukken |
|----------|---------------|-----------------------|
| "D"      | #3            | 1                     |
| "A"      | #2            | 1                     |
| "N"      | #6            | 2                     |
| "C"      | #2            | 3                     |
| "E"      | #3            | 2                     |

# KCA-RC420 UNIDAD DE CONTROL REMOTO MANUAL DE INSTRUCCIONES

Dependiendo del tipo de sistema de audio que utilice, existirán algunas funciones que no podrán ser controladas por este control remoto.

**▲ PRECAUCIÓN**

No deje el control remoto en lugares calientes tal como encima del cubretablero.

**Carga y Cambio de las Pilas:**

Utilice una pila de litio (CR2025). Inserte las pilas con los polos + y - alineados correctamente, siguiendo la ilustración del interior del compartimento.

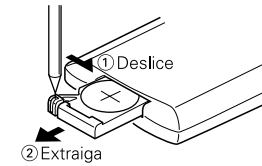

**▲ ADVERTENCIA**

Guarde las pilas sin utilizar lejós del alcance de los niños. Si se tragaran accidentalmente una pila llame inmediatamente al médico.

**NOTA**

Las pilas suministradas son para ser utilizadas en la comprobación del funcionamiento por lo que su vida útil puede ser corta.

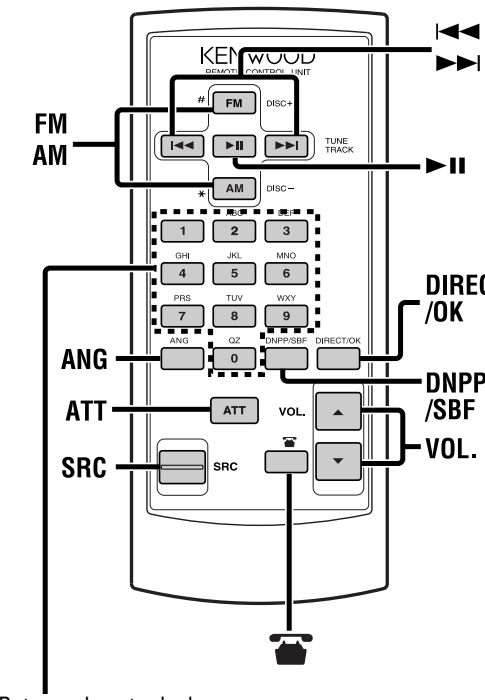

Botones de entrada de números/letras

**Botón [SRC]**

Cada vez que se pulse el botón, la fuente cambiará.

**Botón [ATT]**

Baja el volumen rápidamente. Cuando se pulsa de nuevo, vuelve al nivel anterior.

**Botones [VOL.]**

Ajuste del volumen.

**Botones [<<], [>>]**

- Sintonice la banda hacia arriba o hacia abajo.
- Realizan <DPSS (Direct Program Search System)>.
- Realizan <Avance de la Cinta>.
- Buscan en retroceso y en avance por las melodías.
- Se utiliza para mover el cursor mientras se introduce el SNPS/DNPS.

**Botones [FM] , [AM]**

- Seleccione la banda.
- Avanzan y rebobinan rápidamente la cinta.
- Realiza el movimiento por el álbum hacia adelante o hacia atrás.
- Seleccione números y símbolos mientras se introduce el SNPS/DNPS.

**Botón [>>II]**

- Seleccione y cancela el modo <PTY (Program Type)> .
- Reproduce el lado inverso de la cinta. Al pulsar este botón durante el avance rápido y el rebobinado, la cinta se detiene y se reanuda la reproducción.
- Cada vez que se pulse el botón, la canción queda en el estado de pausa o es reproducida.
- Seleccione el tipo de caracteres al momento de ingresar el SNPS/DNPS.

**Botón [DIRECT/OK]**

- Seleccione y cancela el modo <Sintonización de Acceso Directo> .
- Durante la entrada del SNPS/DNPS, almacena los datos ya introducidos en la memoria y da fin al modo de entrada.
- Durante el modo de SNPP, selecciona la emisora.

- Seleccione discos durante el modo de DNPP.

**Botón [DNPP/SBF]**

Selecciona y cancela el modo <SNPP (Station Name Preset Play)>/<DNPP (Disc Name Preset Play)> .

**Botón [<>]**

Selecciona y cancela el modo de telefonía.

**Botón [ANG]**

Ajustar ángulo de la placa frontal.

**Botones de entrada de números/letras**

- Pulse los botones [#1] — [#6] y — [#8] para recuperar las emisoras predefinidas.
- Durante la sintonía de acceso directo, utilice estos botones para <Sintonización de Acceso Directo> .
- Cuando se encuentra en <DPSS> introducen el número de las canciones.
- Cuando se encuentra en <Búsqueda de Pista Directa> y <Búsqueda de álbum directa>, introducen el número de pista/disco.
- Se utiliza para introducir letras durante el preajuste del nombre de emisora/disco. Ejemplo: Utilice la siguiente tabla para introducir el nombre "DANCE".

| Caracteres | Botón a pulsar | # Veces Pulsadas |
|------------|----------------|------------------|
| "D"        | #3             | 1                |
| "A"        | #2             | 1                |
| "N"        | #6             | 2                |
| "C"        | #2             | 3                |
| "E"        | #3             | 2                |